

TY2-72 SERIE TY2SYS-72 SERIE

SISTEMA DE EXHIBICIÓN PARA LIMENTOS CALIENTES



TY2-72



TY2SYS-72



- HALO HEAT ... es una fuente de calor uniforme y controlada que mantiene y rodea suavemente los alimentos para brindar una mejor apariencia, sabor y mayor duración de mantenimiento.
- Mantiene y exhibe alimentos calientes conservando la frescura y humedad de estos por horas; sin la necesidad de añadirle agua.
- Sistema ampliable para satisfacer sus requisitos específicos.
- Se corresponde con el perfil de las principales vitrinas refrigeradas.
- **VITRINA CALIENTE**
 - Diseño de vidrio curvo.
 - Exhibe alimentos calientes sin generar condensación en el vidrio.
 - Una fuente de calor controlada de manera termostática irradia desde la base de la vitrina en múltiples zonas de calor.
 - Zonas de luces elevadas con bombillas recubiertas inastillables.
 - Da cabida a una completa gama de tamaños de bandeja (gastronom) estándar, bandejas de acero laminado de tamaño completo o de tamaño medio.
 - Las puertas deslizables de vidrio templado hacen rebotar el calor hacia los productos al tiempo que sirven de espejo a la vitrina mejorando el efecto de comercialización.
- **BASE DEL DECORADOR**
 - Paneles estándar laterales y frontales pintados de color negro.
 - Protegida con un paragolpes ecológico hecho a partir de un 93% de desechos de policarbonato reciclado, lo que lo hace 100% reciclable.
- **VITRINA CALIENTE DE AUTOSERVICIO**
 - La abertura para el autoservicio del cliente se encuentra disponible al lado izquierdo y derecho o en toda la extensión de la vitrina.
 - La protección térmica montada en la parte delantera le proporciona protección al cliente

La vitrina está construida de acero inoxidable calibre 18. Una parte delantera de vidrio templado cierra la vitrina y se puede levantar en un ángulo de 90 grados para una limpieza fácil. Se incluyen puertas deslizables y desmontables de vidrio en el lado del operador. Los carriles de la puerta deslizable tienen un área de "limpieza total" que permite una fácil limpieza y retiro de migas. El vidrio del extremo enmarcado con material de junta de goma protege los bordes del vidrio del quiebre y el astillado. La base está dividida en dos (2) zonas de calor administradas individualmente; cada una de ellas controlada por un termostato separado con un rango de 1 a 10 y luz indicadora de calor encendido. Los interruptores de ENCENDIDO/APAGADO controlan las luces elevadas en dos (2) zonas de luces. Se encuentran disponibles tomacorrientes de dos (2) enchufes de 125 V solo para las unidades de 120/208-240 V. Las vitrinas de mesa incluyen un conjunto de patas de 102 mm.

- TY2-72 - 1829mm longitud

- TY2SYS-72* - 1829mm longitud, con la base

- TY2-72/P - 1829mm longitud, 1811mm abertura para el autoservicio en toda la extensión de la parte delantera de la vitrina

- TY2SYS-72/P* - 1829mm longitud, con la base, 1811mm abertura para el autoservicio en toda la extensión de la parte delantera de la vitrina

- TY2-72/PL - 1829mm longitud, 603mm abertura para el autoservicio al lado izquierdo de la parte delantera de la vitrina

- TY2SYS-72/PL* - 1829mm longitud, con la base, 603mm abertura para el autoservicio al lado izquierdo de la parte delantera de la vitrina

- TY2-72/PR - 1829mm longitud, 603mm abertura para el autoservicio al lado derecho de la parte delantera de la vitrina

- TY2SYS-72/PR* - 1829mm longitud, con la base, 603mm abertura para el autoservicio al lado derecho de la parte delantera de la vitrina

*La base del sistema no se vende por separado. Pida el modelo TY2SYS completo para recibir también la base.



OPCIONES INSTALADAS EN FÁBRICA

- Opciones eléctricas
 - 120/208-240V 230V 380-415V
- Opciones de vidrio del extremo
 - Vidrio transparente, estándar
 - Vidrio de tonalidad de color bronce, opcional [5011901]
- Sonda de temperatura, opcional [5004917]
- Opciones de color del panel
 - Pintado de negro, estándar
 - Panel lateral del sistema de formica negra de 25 mm, opcional [PE-26780]
 - Acero inoxidable
 - Pintado con color personalizado
- Tomacorriente independiente, opcional [5001781]
- Indicador de temperatura, opcional [GU-33384]



W164 N9221 Water Street • P.O. Box 450 • Menomonee Falls, Wisconsin 53052-0450 • EE.UU.

TELÉFONO: 262.251.3800 800.558.8744 EE.UU./CANADÁ FAX: 262.251.7067 800.329.8744 SÓLO EE.UU.

www.alto-shaam.com

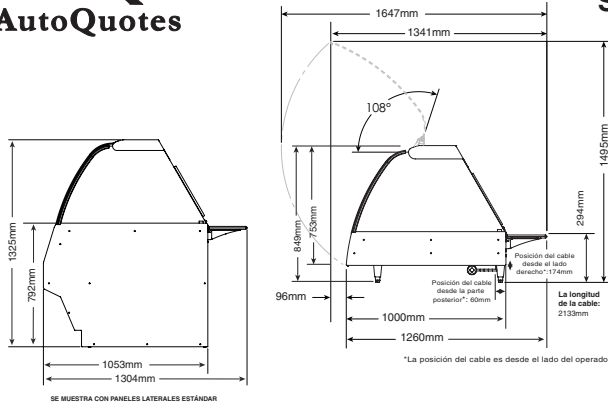

TY2SYS Profile

TY2 Profile

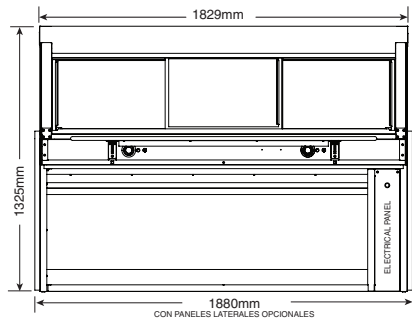

TY2SYS-72

DIMENSIONES (A x A x P)

EXTERIOR, MODELO DE MESA CON PATAS:
849mm x 1829mm x 1260mm

PANELES LATERALES ESTÁNDAR PINTADOS, EXTERIORES, CON BASE:
1325mm x 1829mm x 1304mm

PANELES LATERALES OPCIONALES DE 25 MM, EXTERIORES, CON BASE:
1325mm x 1880mm x 1322mm

DIMENSIONES DEL HORNO (A x A x P):
690mm x 1760mm x 114mm

ASPECTOS ELÉCTRICOS

VOLTAJE	FASE	CICLO/Hz	AMP	kW	
120/208-240	1	50/60	18,75	4,5	NEMA L14-30P ENCHUFE DE 30A, 250V
208	1	50/60	19,0	4,6	(ENCHUFE: SOLO PARA ENCIMERA; BLOQUE DE TERMINALES: SISTEMA)
240	1	50/60	19,0	4,6	
230	1	50/60	18,3	4,2	EXTREMO DESCUBIERTO, SIN ENCHUFE (OLO PARA ENCIMERA) (BLOQUE DE TERMINALES: SISTEMA)
380-415	3	50/60	9,7	4,4	
380	3	50/60	9,3	3,9	EXTREMO DESCUBIERTO, SIN ENCHUFE (OLO PARA ENCIMERA)
415	3	50/60	10,1	4,6	(BLOQUE DE TERMINALES: SISTEMA)

CONFIGURACIONES DE LAS BANDEJAS*

TAMAÑO DE LA BANDEJA	DIMENSIONES	CANT.
TAMAÑO COMPLETO Y DE UN TERCIO**:	325mm x 530mm x 65mm (GN 1/1)	5
	325mm x 150mm x 65mm (GN 1/3)	5
TAMAÑO MEDIO Y DE UN TERCIO**:	325mm x 265mm x 65mm (GN 1/2)	10
	325mm x 150mm x 65mm (GN 1/3)	5
BANDEJAS DE ACERO LAMINADO DE TAMAÑO COMPLETO:	457mm x 660mm x 25mm	3
CAPACIDAD/VOLUMEN MÁX.:	36 kg 60 L	

* Las bandejas no se incluyen con la vitrina.

** También aceptan bandejas de 100 mm de profundidad.

ESPECIFICACIONES

- Diez (10) luces elevadas con dos (2) zonas de luces.
- Dos (2) zonas de calor de base con dos (2) termostatos ajustables con un rango de 1 a 10 y dos (2) luces indicadoras de calor encendido.
- Tres (3) puertas deslizable de vidrio templado, polarizado y reflectante en el lado del operador.
- Un (1) estante de trabajo en el lado del operador de 254 mm x 1524 mm.
- El modelo de autoservicio 72/P cuenta con un inserto de bandeja de autoservicio de 672 mm x 1.757 mm x 51 mm e incluye tres (3) rejillas para bandejas.
- Los modelos de autoservicio 72/PL y 72/PR cuentan con un inserto de bandejas de autoservicio de 549 mm x 672 mm x 51 mm y se incluye una (1) rejilla para bandejas.

REQUISITOS DE INSTALACIÓN

La vitrina se debe instalar nivelada. La vitrina no se debe instalar en un área donde se pueda ver afectada por vapor, grasa, goteos de agua, temperaturas altas o cualquier condición extremadamente adversa.

"No instale vitrinas para alimentos calientes cerca de fuentes de aire frío como un congelador, salidas de aire acondicionado o en cualquier área donde las fluctuaciones de aire exterior puedan afectar el rendimiento."

PESO

MODELO	NETO	ENVÍO
TY2-72	175 kg	272 kg
TY2SYS-72	(282 kg)	327 kg
TY2-72/P	163 kg	261 kg
TY2SYS-72/P	299 kg	345 kg
TY2-72/PL; /PR	197 kg	295 kg
TY2SYS-72/PL; /PR	318 kg	363 kg

DIMENSIONES DE LA JAULA DE EMBALAJE (APROX.): A x A x P

TY2-72: 2032mm x 1270mm x 1143mm

TY2SYS-72: 2032mm x 1270mm x 1524mm

ACCESORIOS

CONECTA VARIAS UNIDADES A LA PERFECCIÓN	PAQUETE DE BARRAS SEPARADORAS DE LAS BANDEJAS DE ACERO LAMINAD
<input type="checkbox"/> KIT DE ARMADO A PRESIÓN, ENCIMERA 5015250	<input type="checkbox"/> SERVICIO COMPLETO 5002803
<input type="checkbox"/> KIT DE ARMADO A PRESIÓN, SISTEMA 5009001	<input type="checkbox"/> LADO IZQUIERDO O DERECHO DE AUTOSERVICIO DE LAS VITRINAS 5002804
<input type="checkbox"/> ESTACIÓN PARA TRINCHADO DE COSTILLA 5001874	<input type="checkbox"/> PLACA DE LA CUBIERTA PROTECTORA DEL TERMOSTATO 5007660
<input type="checkbox"/> INSERTO DE BANDEJA DE AUTOSERVICIO DE 102 mm DE PROFUNDIDAD 1001991	<input type="checkbox"/> ESTANTE DE TRABAJO CON HILERA PARA JUGO DE CARNE ASADA 5005639
<input type="checkbox"/> BALANZA DE PLATAFORMA 55265 (ESPECIFIQUE SI LA DESEA DE MANO DERECHA O IZQUIERDA)	