



**MODELS
MODELLE
MODÈLES
MODELLI**

F-14

&

F-18DP

For operator. Do not discard.
Für den Anwender Bitte aufbewahren
Pour l'utilisateur. Ne pas jeter.
Per l'utente. Pregasi di conservare

USER MANUAL

INSTALLATION, OPERATION, AND MAINTENANCE
Page 4

ENGLISH

BENUTZERHANDBUCH

INSTALLATIONS-, BETRIEBS-, UND WARTUNGSANLEITUNG
Seite 20

DEUTSCH

MODE D'EMPLOI

INSTALLATION, FONCTIONNEMENT ET MAINTENANCE
Page 37

FRANÇAIS

MANUALE D'USO

INSTALLAZIONE, USO E MANUTENZIONE
Pagina 54

ITALIANO

USER MANUAL

INSTALLATION, OPERATION, AND MAINTENANCE

MODELS

F-18 DP

&

F-14

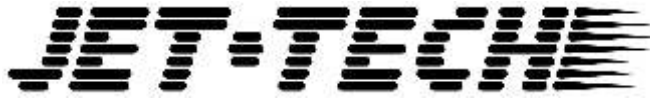

Congratulations on the purchase of your new Jet-Tech warewasher.

This manual contains all the installation and operational information that you will require. Should you or the individual installing this unit have any questions or comments, please contact our Customer Service Department listed below.

ENGLISH

JET-TECH SYSTEMS CORP.

Tel.: +1 514-737-9701
Fax: +1 514-737-2792
e-mail: service@jet-tech.com

Contents

INTRO PAGE	PAGE 5
MANUFACTURERS LIMITED WARRANTY	PAGE 7
CONNECTING YOUR NEW WAREWASHER	PAGE 8
CHEMICALS AND PUMP ADJUSTMENT	PAGE 10
BASIC STEPS TO BEGIN	PAGE 11
OPERATION	PAGE 12
DRAIN PUMP OPERATION	PAGE 12
SCHEDULED MAINTENANCE	PAGE 13
TECHNICAL FEATURES	PAGE 14
TROUBLESHOOTING	PAGE 15
CONTACT INFORMATION	PAGE 18



MANUFACTURERS LIMITED WARRANTY

Jet-Tech Systems Corporation (Jet-Tech) hereby warrants all new warewashers bearing the name "JET-TECH" and installed within the United States of America, Canada, the European Community, and the UK to be free from defects in material and workmanship, under normal and regular usage and operation, for a period of one (1) year for parts and labor. Labor shall be paid to replace any part found to be defective within this same period.

NOTE: Original warranty for Model F-14 is for one (1) year for parts and ninety (90) days for labor following the date of the original installation

If a defect in material(s) or workmanship is detected; or found to exist within the stated period above, Jet-Tech, at its sole discretion, shall either repair or replace any original equipment manufacturers part which has proven to fail within the machine; providing that the equipment has not been altered or tampered with in any manner, has been installed correctly as per the owners manual, and maintained and operated in complete accordance with this manual.

The labor cost to repair or replace any part proven to be defective, as per above clause(s), shall be covered by Jet-Tech; provided that: the service work was performed by an authorized Jet-Tech service agency; and that this agency installed an original and genuine Jet-Tech part in the machine. Any repair work performed by a non-authorized service depot remains the sole responsibility of the user, and Jet-Tech will not be held responsible. **The installation of any generic part will not be valid; and therefore voids this warranty.** All authorized labor coverage shall be limited to regular hourly rates only. Any supplemental hourly rates or charges, such as weekends or emergency premiums remain the responsibility of the user.

Exceptions to above warranty are: (A) Damages resulting from shipping, handling or abuse. (B) Incorrect installation and/or connections. (C) Adjustments or calibration of any parts. (D) Faults due to lack of regular maintenance or cleaning of any internal part(s). (E) Replacement of any wearable items such as: peristaltic squeeze tubing or gaskets. (F) Excessive lime, mineral, alkali or hard water conditions (in excess **1,6-3,2 mmol/l = 160-320 PPM = 9-18 °dH**), and (G) Poor results due to: use of an incorrect type of detergent (for non-commercial type applications), and excessive or inadequate water temperature(s) or pressure conditions or incorrect use.

JET-TECH STATES THAT THERE ARE NO OTHER WARRANTIES, EXPRESSED OR IMPLIED, THAT ARE NOT SET FORTH HEREIN. JET-TECH SHALL ASSUME NO OTHER RESPONSIBILITY, EITHER DIRECT OR NON-DIRECT, OR BE LIABLE FOR ANY OTHER OR ADDITIONAL LOSS OR DAMAGE WHETHER BEING DIRECT OR CONSEQUENTIAL, AS A RESULT OF ITS EQUIPMENT.

The manufacturer reserves the rights to alter design and specifications without notice.

CONNECTING YOUR NEW WAREWASHER

This warewasher must be installed on a level, rigid, non flammable surface. Four adjustable feet must be installed to level the unit. They are located in the warewasher rack, with the fill and drain hoses.

NOTE: Be sure to provide a minimum of 1.5 cm clearance on top and both sides of unit.

NOTE: Be sure to provide adequate space for water, drain & electrical connections.

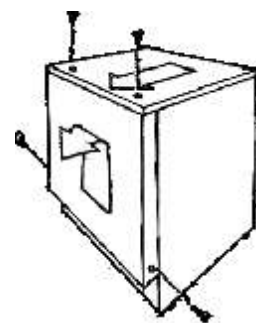

ELECTRICAL

F-14: A 220 V AC, 50 Hz, Single Phase circuit is required for this unit. This unit draws a maximum of 7 amperes. It is recommended that a separate circuit serving only this warewasher be provided.

The rear panel must be removed for the electrical hook-up, which is secured by six Phillips head screws. Pass the electrical cord (attached) through the opening on either side of the machine and make the electrical connection to the power source. The back panel must be reinstalled after the Water Supply & Drain connections are made.

NOTE: There should be sufficient cable length to permit the unit to be pulled out for service.

F-18DP: A 220 V AC, 50 Hz, Single Phase circuit is required for this unit. This unit draws a maximum of 25 amperes. It is recommended that a separate circuit serving only this warewasher be provided.

The top & back panels must be removed for the electrical hook-up. Remove the two Phillips screws from the top panel; slide the panel slightly to the rear and lift it off the machine. Remove the two Phillips screws from the back panel; pull the bottom portion away from the machine and lift the panel off, revealing the terminal block. Pass the electrical cable through the Cable Strain Relief and connect the wires to the terminals: **L** (brown wire), **N** (blue wire) & **Ground** (yellow & green wire). Replace the back & top panels being careful not to pinch or kink any wires or hoses.

NOTE: There should be sufficient cable length to permit the unit to be pulled out for service.

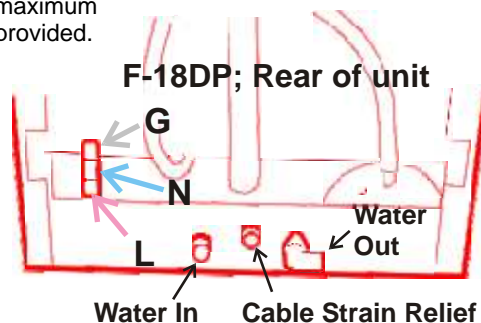

WATER SUPPLY

A 60°C hot water supply is required. An easily accessible shut-off valve is recommended, with a DIAM.3/4 GAS fitting. Incoming water flow pressure should be 1.05-3.0 BAR. Higher water pressure requires the use of a **Pressure Regulator Valve** (not supplied) set at 1.75 BAR.

F-14: Connect the 90° elbow end of flexible fill hose (supplied) to the water inlet valve of the warewasher. Pass the straight end of the hose through the side panel and to the shut-off valve.

F-18DP: Connect the 90° elbow end of flexible fill hose (supplied) to the water inlet valve of the warewasher and the straight end of the hose to the shut-off valve.

NOTE: If a PRV is required, it must be connected between the warewasher and the shut-off valve.

NOTE: The length of hose should be sufficient to permit the unit to be pulled out for service.

NOTE: Locations with hard water, calcium or minerals in the water will require a water filtration system and/or a water softener. Please contact your field consultant for local requirements.

NOTE: INSTALLATIONS IN THE U.K. ONLY

Due to existing water regulations (WRAS), Model F-18DP's require a built-in break tank.

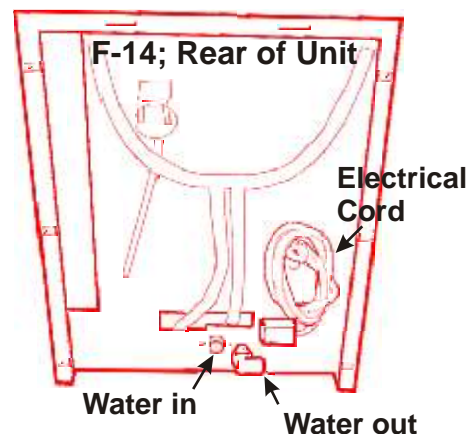

CONNECTING YOUR NEW WAREWASHER-continued

DRAIN

F-14: This warewasher drains by gravity and is NOT equipped with a built-in drain pump. It has been designed to be a counter-top unit. This washer must be placed in a location where the base of the machine is higher than the level of the drainpipe. Connect the rubber end of the 27mm ID flexible drain hose (supplied) to the water outlet at the back of the warewasher and pass the other end through the side panel and connect to the drain. Tighten both ends with hose clamps.

NOTE: The length of hose should be sufficient to permit the unit to be pulled out for service.

F-18DP: This warewasher is equipped with a built-in drain pump that will pump the drain water out of the machine to a maximum height of one meter. Connect the rubber end of the 27mm ID flexible drain hose (supplied) to the water outlet at the back of the warewasher and the other end to the drain. It is important not to reduce the size of this hose. Tighten both ends with hose clamps.

A check-valve (not supplied) may be required.

NOTE: The length of hose should be sufficient to permit the unit to be pulled out for service.

IMPORTANT NOTE: F-14 & F-18DP

- Reasonable access to and around the machine must be provided for service.
- Disconnecting of hard plumbing or removal of counter tops or cabinets, etc. for servicing is not covered by warranty.
- DO NOT fill the warewasher with water manually. The unit should fill automatically when the power is turned on.
- It is important to reinstall all body panels that were removed during installation.

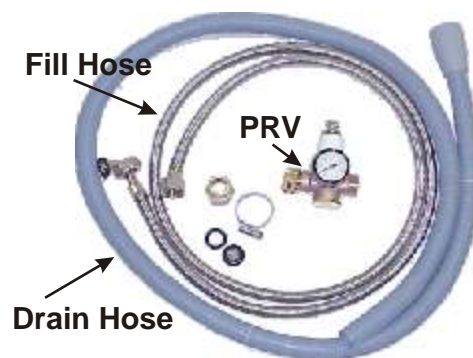

CHEMICALS AND PUMP ADJUSTMENT

Models F-14 and F-18DP are equipped with factory installed liquid detergent and rinse-aid pumps which automatically dispense during the appropriate cycle. They are located in the base of the machine.

Before accessing the bottom section of the washer, please ensure that the main power has been disconnected at the source (breaker panel). The bottom panel can be removed with a flat tool (flat blade screw-driver). Insert this tool in the gap between the front panel and the side panel. Pry it open towards you and repeat the procedure on the opposite side.

The red (detergent) and blue (rinse-aid) tubes connected to the pumps must be pulled out and fed through the bottom of the warewasher. The filters at the end of the hoses are placed inside the chemical containers.

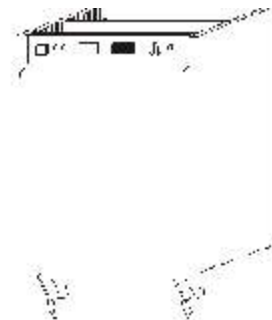

DETERGENT PUMP ADJUSTMENT AND PRIMING

The detergent pump automatically injects detergent into the wash water every cycle.

The detergent pump is located in the base of the machine. Remove the front, lower panel to access the pump (see above). Cut the cable tie, route the red tube out from the base of the machine and place the tube and filter into your detergent container. The container can be stored either to the left, right or behind the unit, wherever space permits.

The quantity of liquid detergent dispensed per cycle can be regulated by turning the Adjusting Screw clockwise to increase or counterclockwise to decrease (see photo below). The pump operates during the fill cycle and rinse cycle.

To prime the pump, the unit must be empty. Close the door and turn the machine on. You will see the detergent being drawn up the tube as the warewasher fills. Once the detergent has passed through the pump, turn off the machine, remove the overflow pipe to drain the machine, replace the overflow tube and turn on the machine again.

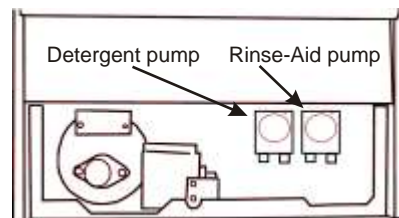

NOTE: Be sure to replace the bottom panel when finished.

RINSE PUMP ADJUSTMENT AND PRIMING

The rinse pump automatically injects rinse additive into the rinse water for the final rinse to assist in the drying of the plates and glassware without spotting or streaks.

The rinse pump is located in the base of the machine, beside the detergent pump. Access to the rinse pump and adjustments are made in the same manner as the detergent pump (above). Cut the cable tie, route the blue tube out from the base of the machine and place the tube and filter into your detergent container.

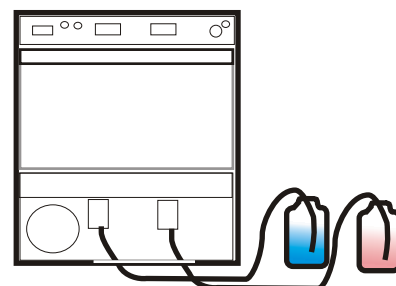

WHAT TO USE:

DETERGENT: A Sodium Hydroxide or Potassium Hydroxide for the detergent. A commercial type, non-foaming detergent is recommended. DO NOT use a domestic-type dish soap. Using too much soap may cause damage to the pump seals.

RINSE-AID: A Surfactant Isopropanol for the rinse is recommended.

Quantities will vary with water quality but as a guideline there should be 200 ppm for the detergent and 50 ppm for the rinse-agent. These products are available from your chemical supplier.

DO NOT use a sanitizer (chlorinated products, bleach) as this will void the warranty.

For additional questions concerning installation. Please contact our customer service department.



BASIC STEPS TO BEGIN

Before operating the machine, ensure that the electrical power, water supply and drain connections have been made as per the installation instructions.

- Familiarize yourself with the gauges, buttons and indicator lights on the control panel as well as the parts in the wash tank.
- Ensure that the overflow pipe is correctly set in its place (inside the wash tank). The overflow pipe should never be forced into its position. Make sure there is no water in the wash tank prior to initial use of the day.
- Check chemical levels. The containers should have sufficient quantities of detergent and rinse additive.

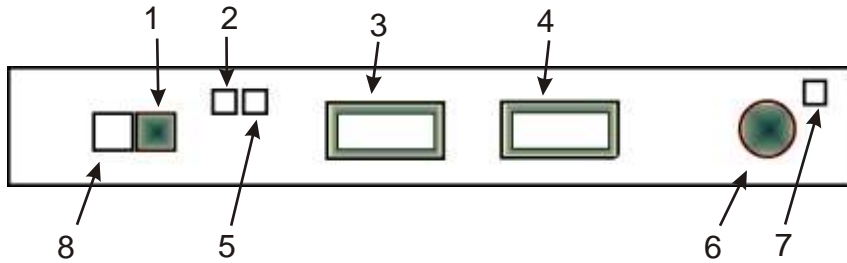

CONTROL PANELS

F-18DP

- 1 Green Power Button Switch
- 2 Power ON Indicator Lamp
- 3 Rinse Temperature Gauge
- 4 Wash Temperature Gauge
- 5 "READY" Indicator Lamp
- 6 Cycle Start Button
- 7 Cycle Indicator Lamp
- 8 White Drain Pump Button (F-18DP only)

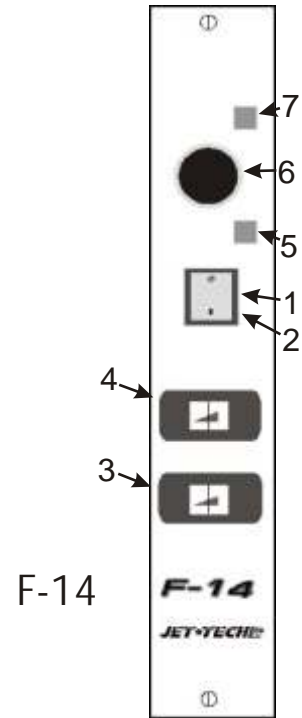

F-14

ENGLISH

WASH TANKS



F-18DP

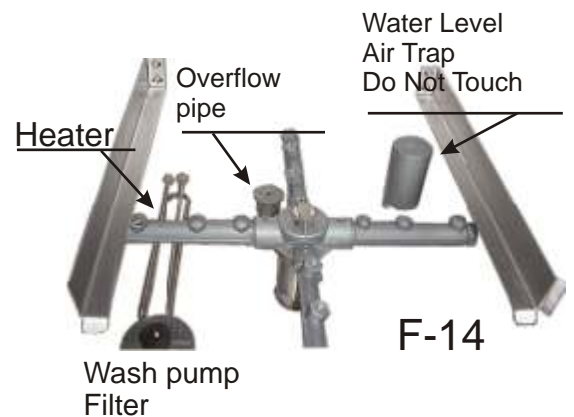

F-14

OPERATION

Start with an empty washer, no water in the wash tank. It is easier to begin this way.

- ✓ Make sure the screens and the overflow pipe are in place.
- ✓ Close the door.
- ✓ Press the Green Power Button (1). The Power ON Indicator Light (2) will illuminate. If the wash tank is empty, the machine will start to fill. Always keep the door closed during this time. When the machine has filled to its required water level, the heating elements will then raise the rinse and wash water temperatures automatically.
- ✓ On the initial fill only, it will take approximately 15-20 minutes to reach the optimum temperatures (85°C on the Rinse Temperature Gauge (3) and 60°C on the Wash Temperature Gauge (4).
- ✓ When the washer is ready, the Ready Indicator Lamp (5) will illuminate, indicating that the machine has reached its operating temperature.
- ✓ You can now begin to wash.
- ✓ **All wares must be pre-rinsed before placing in the warewasher rack.** Fill the rack and slide it into the warewasher. Do not overload the rack. Water should always be able to spray freely around the items to be cleaned.
- ✓ Close the door and press the Cycle Start Button (6). The Cycle Indicator Lamp (7) will illuminate and the washer will begin its wash cycle, followed by a brief pause and finish with the rinse cycle.
- ✓ Following the completion of the program, the Cycle Indicator Lamp (7) will turn off. Open the door and remove the rack to let the items "air dry".
- ✓ You are now ready for another load.

The washer **must** be turned off, drained and left empty at completion of each day.

ENGLISH

DRAINING THE WASHER

F-14: This model drains by gravity.

1. Turn off the Green Power Button (1). The Power Indicator Lamp (2) will turn off..
2. Open the door, remove the rack and remove the overflow pipe. Caution: water will be hot

F-18DP: This model comes equipped with a built-in drain pump.

The drain pump is activated automatically during the fill and rinse cycles to evacuate excess water.

To manually drain the wash tank, you must:

1. Turn off the Green Power Button (1). The Power Indicator Lamp (2) will turn off.
2. Open the door, remove the rack and remove the overflow pipe. Caution: water will be hot
3. Press and hold the White Drain Pump Button (8) until all the water has been drained from the wash tank. Be careful not to let any waste exit the drain as it can block the drain pump.

Release the button when the water has been discharged. Drainage time should not exceed 1 minute.

The most common causes of drain pump failure are:

- Debris was flushed down the drain and blocked the impeller in the pump. (Note: Removing the impeller cover and clearing the obstruction generally restores normal pump function).
- The drain hose at the back of the unit is restricted in someway.
- Incoming water pressure is higher than 3 BAR.

IMPORTANT! Pump failure caused by debris is NOT covered by the warranty.

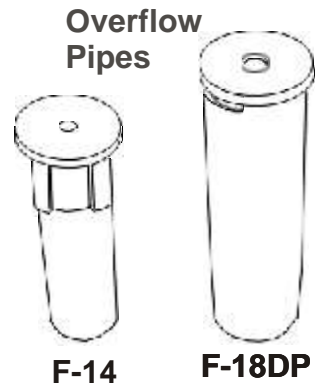

F-18DP only



SCHEDULED MAINTENANCE

- ❖ DAILY, at day end or when the wash water becomes soiled:
 - Turn OFF the power as explained on page 12.
 - Wipe down the outside of the washer.
 - Remove the rack.
 - Drain the machine as explained on page 12.
 - Remove top (F-18DP only) and bottom wash-arms by unscrewing center hold-down knob, pull wash-arm straight out.
 - Remove scrap screens and rinse off particles in the sink. Clean the screens with a brush (Nylon bristles) and mild detergent solution. DO NOT use steel wool. Rinse the scrap screens.
 - Clean all food particles in the wash tank. DO NOT flush them down the drain of the wash tank as this can block the drain pump (F-18DP).
 - Wipe clean the interior of the wash tank with a damp cloth.
 - Replace and secure all parts that were removed to their original position and close the door. Leave the power OFF if not using the washer.



- ❖ WEEKLY:
 - Clean wash-arms.
 - Remove top (F-18DP only) & bottom wash-arms by unscrewing center hold-down knob. Remove end-caps and run water through center hub. Make sure all jets are free of any debris. Replace in dishwasher. Top and bottom wash-arms can be interchanged (F-18DP).
 - Visual Inspection.
 - Open Bottom panel (as shown on page 10). Visually inspect the chemical pumps for cracked tubes or leaks.
 - Treat for mineral accumulation.
 - If your washer has mineral (calcium) accumulation (you will notice a white-colored film inside the unit), it must be treated with a de-scaler. Please contact us for more details.

- ❖ ANNUALLY
 - Replace all tubes in the chemical pumps.
 - Verify bushings in wash-arms for excessive wear.
 - Inspect for leaks and missing or damaged parts.

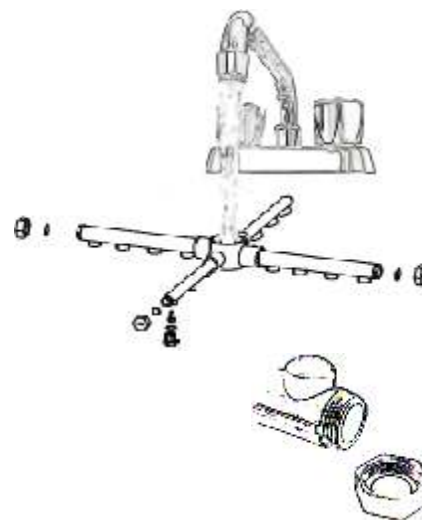

TECHNICAL FEATURES

F-14

- Rack capacity: 350 mm x 350 mm (13-3/4" x 13-3/4")
- Complete cycle: 120 seconds
- Wash tank capacity: 8 liters (1.75 Imp.gals.)
- Wash tank heater element: 2000 Watts
- Wash temperature: 60°C
- Booster capacity: 2,5 liters (0.55 Imp.gals.)
- Booster heater element: 2400 Watts
- Booster (rinse water) temperature: 85°C
- Power supply: single-phase 220 V. 50 Hz. 14 A.
- Motor-pump: 0,1 H.P. with thermal overload protection
- Maximum power rating: 2500 Watts
- Water consumption per cycle: 2 liters (0.44 Imp.gals.)
- Working pressure: 1-3 BAR (dynamic)
- Water inlet connection: DIAM.3/4 GAS, flexible type
- Drain connection: 27 mm.
- Weight: 35 kg (75 lbs)

F-18DP

- Rack capacity: 500 mm x 500 mm (19-3/4" x 19-3/4")
- Complete cycle: 180 seconds
- Wash tank capacity: 26 liters (5.9 Imp.gals.)
- Wash tank heater element: 2800 Watts
- Wash temperature: 60°C
- Booster capacity: 8 liters (1.75 Imp.gals.)
- Booster heater element: 4000 Watts
- Booster (rinse water) temperature: 85°C
- Power supply: single-phase 220 V. 50 Hz. 25 A.
- Motor-pump: 0,75 H.P. with thermal overload protection
- Maximum power rating: 4450 Watts
- Water consumption per cycle: 3 liters (0.66 Imp.gals.)
- Working pressure: 1-3 BAR (dynamic)
- Water inlet connection: DIAM.3/4 GAS, flexible type
- Drain connection: 27 mm.
- Weight: 75 kg (165 lbs)

In line with our continuing policy on research and product development, we reserve the right to alter specifications without notice.

TROUBLESHOOTING

PROBLEM	CHECK	ACTION
The unit fills constantly	Machine had been turned off for several hours without having drained the water from the wash tank.	Turn the machine OFF. Remove the overflow pipe and drain the unit completely (see page 12). Once drained, clean wash tank and filters. Replace all parts removed for cleaning. Close door, turn the machine ON and let fill.
	Overflow pipe in wash tank may not be properly positioned .	Overflow pipe should drop straight down into the drain receptacle. Do not force.
	The air trap may be blocked with debris.	Turn the machine OFF. Remove the overflow pipe and drain the unit completely (see page 12). Once drained, pour hot water over air-trap. Close door, turn the machine ON and let fill.
Warewasher fills in less than 1 minute	Incoming water pressure is probably too high (above 3 BAR flow).	If the water pressure above 3 BAR, a Pressure Reducing Valve must be installed (see page 8).
	The water level may be low because the air trap has dirt in it.	Clean the air trap by pouring water over it.
Warewasher fills in more than 3 minutes	Incoming water pressure may be incorrect.	The unit requires a minimum incoming water pressure of 1 BAR. Check that shut-off valve fully opened. If incoming pressure is still low, a pressure-booster pump to increase the water pressure may be required.
	Water may be leaking down the drain.	Remove and reposition the overflow pipe.
The Unit Will Not Operate or Start	The Power ON Indicator Lamp (see page 11) is off.	Verify the breaker and all electrical connections.
	The Power ON Indicator Lamp is on.	Verify that the water supply is turned on.
Unit Makes a High Pitch Noise (during the wash cycle)	Too much detergent in the wash tank will cause the wash pump to make a high pitch noise.	Reduce the amount of detergent. Drain the unit, refill and do a wash cycle. If the squealing continues, call for service.
Spotting Or Streaks Appear On Wares	Rinse Pump needs to be primed or adjusted.	Prime and/or adjust (see page 10).

TROUBLESHOOTING

ENGLISH

PROBLEM	CHECK	ACTION
Products Do Not Appear Clean	Verify that the scrap screens are clean.	Clean the scrap screens. Do not forget the wash pump filter (see pages 13 & 11).
	Check to see if the wash/rinse arm jets are clogged.	Clean the jets/nozzles. Be careful not to lose the o-rings (see pages 13 & 11).
	Detergent system may be blocked.	The detergent filter in the container may be clogged. Rinse under water. Check the detergent tube for deposits. Clean the line if necessary. Peristaltic hose(s) will have to be replaced periodically as regular maintenance (see page 13). Check for cracks or leaks.
	Wares do not appear clean after the cycle is completed.	Pre-rinse the wares thoroughly before they are placed in the racks.
	Verify incoming water pressure.	The unit requires a minimum incoming water pressure of 1 BAR. Check that shut-off valve fully opened. If incoming pressure is still low, a pressure-booster pump to increase the water pressure may be required. If the water pressure above 3 BAR, a Pressure Reducing Valve must be installed (see page 8).
	Verify the water level in the wash tank correct.	Water level should be just under the opening of the overflow pipe.
	Small specs remain on wares after the wash cycle.	Have the incoming water analysed. May need a filtering system; or other product(s).
Washer overflows	Drain outlet hose may be kinked or blocked.	Straighten or unblock hose.
	Drain pump may be blocked or defective.	Call for service. Food or debris in the drain pump is not a warranty issue.
	Incoming water pressure may be too high.	If the water pressure above 3 BAR, a Pressure Reducing Valve must be installed (see page 8).
	Non-commercial foaming type detergent may have been introduced to the wash tank and is causing excessive suds.	Turn off the washer and drain the washtank. Remove as much suds as possible. Do not replace overflow pipe. Close the door and turn the power on. Let unit run for 2 to 4 minutes. Turn off unit, replace overflow pipe, close the door and refill unit. Try washing. If the problem reoccurs, repeat above procedure.

TROUBLESHOOTING

PROBLEM	CHECK	ACTION
Wash Pump Not Operating Consistently	Machine has not been levelled.	Level the unit with the four (4) adjustable feet (see page 8).
	Water level in the washtank may be too low (below the level of the screens).	Turn the machine OFF. Remove the overflow pipe and drain the unit completely (see page 12). Once drained, pour hot water over air trap. Close door, turn the machine ON and let fill. Water level should be even with the screens.
	Water level in the washtank may be too low (below the level of the screens).	Call for service (see page 17)
Drain Time Exceeds 2 Minutes	F-14: Drain hose may be kinked or drain is blocked. F-18DP: Drain hose may be kinked or drain is blocked. Drain Pump may be blocked and/or defective.	F-14 & F-18DP: Unclog or reposition hose, and/or replace the drain hose. F-18DP: Unclog or replace drain pump, as required.

CONTACT INFORMATION

UK : VALERA ltd
5-7 The Glade Business Centre
Waterglade Industrial Park
Eastern Avenue
WEST THURROCK ESSEX RM20 3FH
TEL. ++0044 1708 869593
FAX ++0044 1708 862363
Contact person: Ray Brown

FRANCE: CODIGEL
Z.I. TECHNOPARC
Rue Charles Ed.Jeanneret
78036 POISSY CEDEX
TEL. ++0033 1 39226666
FAX ++0033 1 39110549
Contact person: Jean Pierre Pourreau

IRELAND: GULF CATERING EQUIPMENT LTD
8 Dereen Drive - Harbour View
WICKLOW TOWN - Co.WICKLOW
TEL. ++00353 87 6996631
FAX ++00353 1 2765467
Contact person: David Hennessy

SPAIN: CRYSTAL-LINE S.A.
POLIGONO IINDUSTRIAL VIRGEN DE LA SALUD
Calle 5 - Parcela 49
46950 CHIRIVELLA - VALENCIA
TEL. ++0034 96 3707234
FAX ++0034 96 3707317
Contact person: Josè Roman

Belgium - Nederland - Luxemburg - Germany
VAN ZUTPHEN GROOTKEUKENMONTAGE BV
Binnenveld 17
5462 GK VEGHEL
Holland
TEL. ++31 413 311411
FAX ++31 413 362709

Contact person:
Teo van Zutphen
e-mail: tvanzutphen@vanzutphenbv.nl
Chris van Beem
e.mail: cvanbeem@vanzutphenbv.nl

IMPORTANT NOTES

Locate and clearly identify the water shut-off valve that supplies the machine and the fuse box or breaker switches.

Only qualified and/or licensed technicians can repair this piece of equipment. Removing panels will expose wires and live current. The breaker should be switched off or fuses removed before removing the panels. The water supply must also be turned off.



BENUTZERHANDBUCH

INSTALLATIONS-, BETRIEBS-,
UND WARTUNGSANLEITUNG

MODELLE

F-18 DP

&

F-14



Wir gratulieren zum Kauf Ihrer neuen Jet-Tech F-18DP und F-14 Geschirrspülmaschine.

In diesen Anleitungen sind alle erforderlichen Installations- und Betriebsinformationen enthalten. Sollten Sie, oder die Person, die die Installation dieser Maschine vornimmt, Fragen oder Bemerkungen haben, wenden Sie sich bitte an unseren Kundendienst.

JET-TECH SYSTEMS
Kanada
Tel.: +1 514-737-9701
Fax: +1 514-737-2792
e-mail: service@jet-tech.com

Inhaltsverzeichnis

DECKBLATT	SEITE 21
EINGESCHRÄNKTE GARANTIE DES HERSTELLERS	SEITE 23
ANSCHLUSS DER F-18DP UND F-14	SEITE 24
EINSTELLUNG DER REINIGUNGSMITTEL UND PUMPE	SEITE 26
ERSTE SCHRITTE FÜR DIE INBETRIEBNAHME	SEITE 27
REGELMÄSSIGE WARTUNG	SEITE 28
BETRIEB	SEITE 29
BETRIEB DER ABLAUFpumPE	SEITE 30
TECHNISCHE DATEN	SEITE 31
FEHLERBEHEBUNG	SEITE 32
KONTAKTINFORMATIONEN	SEITE 35



EINGESCHRÄNKTE GARANTIE DES HERSTELLERS

Jet-Tech Systems Corporation („Jet-Tech“) garantiert hiermit, dass alle neuen Spülmaschinen, die den Namen „JET-TECH“ tragen und in den 48 zusammenhängenden Bundesstaaten der Vereinigten Staaten von Amerika, Kanada oder der Europäischen Gemeinschaft hergestellt wurden, frei von Materialfehlern oder Mängeln in der Ausführung sind und übernimmt diese Garantie unter normalen und regelmäßigen Anwendungs- und Betriebsbedingungen über einen Zeitraum von einem (1) Jahr nach Inbetriebnahme.

HINWEIS: Die Originalgarantie für Modell F-14 gilt für ein (1) Jahr für Ersatzteile und neunzig (90) Tage für Reparaturarbeiten ab dem Datum der Erstinstallation.

Sollte ein Materialfehler oder ein Qualitätsmangel innerhalb des genannten Zeitraums festgestellt werden, wird Jet-Tech nach eigenem Ermessen eine Reparatur oder einen Austausch aller Originalherstellerteile vornehmen, bei denen eine fehlerhafte Funktion in der Maschine festgestellt wurde; vorausgesetzt, dass das Gerät weder verändert noch eigenmächtige Einriffe daran vorgenommen wurden, dass es richtig installiert wurde und dass es unter Einhaltung der Anleitung des Herstellers (dieses Handbuch) betrieben und gewartet wurde.

Die Arbeitskosten für die Reparatur und den Austausch aller fehlerhaften Teile gemäß oben erwähnter Bestimmungen, werden von Jet-Tech übernommen, vorausgesetzt, dass die Arbeiten ausschließlich durch einen zugelassenen Kundendienst von Jet-Tech durchgeführt und Originalherstellerteile verwendet werden. Alle Reparaturarbeiten, die von einem nicht autorisierten Reparaturdienst durchgeführt wurden, liegen ausschließlich im Verantwortungsbereich des Anwenders und Jet-Tech kann nicht dafür verantwortlich gemacht werden. Die Installation von nicht Original-Herstellerteilen ist unzulässig und macht die Garantie nichtig. Alle genehmigten Kostenerstattungen sind auf reguläre Stundensätze beschränkt. Alle zusätzlichen Stundenlöhne oder Zuschläge, wie zum Beispiel Wochenend- oder Notdienstzuschläge gehen zu Lasten des Anwenders.

Ausnahmen zur aufgeführten Garantie sind: (A) Schäden, die sich aus dem Versand, der Handhabung oder Missbrauch ergeben. (B) Falsche Installation und/oder Anschlüsse. (C) Anpassung oder Einstellung von Teilen. (D) Fehler, die durch fehlende regelmäßige Wartung oder Reinigung der Innenteile hervorgerufen wurden. (E) Der Ersatz von Verschleißteilen, wie zum Beispiel: Peristaltik-Pumpenschläuche oder Dichtungen. (F) übermäßiges Vorkommen von Kalk, Mineralien oder Alkali oder Wasser mit hohem Ionengehalt (mehr als 102,6 mg/l) und (G) schlechte Ergebnisse bedingt durch: Anwendung des falschen Reinigungsmittels (zur nicht gewerblichen Anwendung) und übermäßige und nicht geeignete Wassertemperatur(en), falsche Druckverhältnisse oder falsche Anwendung.

JET-TECH BESTÄTIGT, DASS KEINE ANDEREN AUSDRÜCKLICHEN ODER EINGESCHLOSSENEN GARANTIEEN BESTEHEN, DIE HIER NICHT AUFGEFÜHRT WERDEN. JET-TECH ÜBERNIMMT KEINE WEITERE VERANTWORTUNG, WEDER DIREKT NOCH INDIREKT UND HAFTET WEDER FÜR WEITERE ODER ZUSÄTZLICHE VERLUSTE ODER SCHÄDEN, SEIEN DIES DIREKTE ODER FOLGESCHÄDEN, DIE DURCH DAS GERÄT VERURSACHT WURDEN.

Der Hersteller behält sich das Recht vor, die Aufmachung und die Spezifikationen ohne Vorankündigung zu ändern.

ANSCHLUSS DER F-18DP UND F-14

Die Geschirrspülmaschine muss auf einer ebenen, festen und nicht entflammaren Oberfläche aufgestellt werden. Um sicher zu stellen, dass die Maschine gerade ausgerichtet ist, montieren Sie die FüÙe (befinden sich bei Lieferung im Spültank der Maschine), und justieren Sie das Gerät durch Verstellen der FüÙe entsprechend. Stellen Sie sicher, dass ausreichender Raum für die Wasser-, Abfluss- und Elektroanschlüsse vorhanden ist.

ELEKTRIK F-18DP

Für dieses Gerät ist ein 220 Volt, 50 Hz Einphasenstromkreis erforderlich. Das Gerät verbraucht 22 A aus einem 220 V Stromkreis.

Die oberen und rückseitigen Abdeckungen müssen für den elektrischen Anschluss entfernt werden. Die obere Abdeckung ist mit zwei Kreuzschlitzschrauben befestigt. Nach Entfernen der Schrauben wird die Abdeckung nach hinten geschoben und abgehoben. Die rückseitige Abdeckung ist ebenfalls mit zwei Schrauben befestigt. Entfernen Sie diese, ziehen Sie die Unterseite von der Maschine weg, und heben Sie die Abdeckung an.

Die Anschlussklemmleiste befindet sich innerhalb der rückseitigen Abdeckung. Führen Sie die Kabel durch die Zugentlastungen, und schließen Sie die Kabel an die Klemmleisten an: L (brauner Draht), N (blauer Draht) und Erdung (gelber und grüner Draht). Setzen Sie die obere und rückseitige Abdeckung erneut ein und achten Sie darauf, keine Drähte oder Schläuche zu knicken oder einzuklemmen. Es sollte eine ausreichende Kabellänge vorhanden sein, um die Maschine für Wartungszwecke herausziehen zu können.

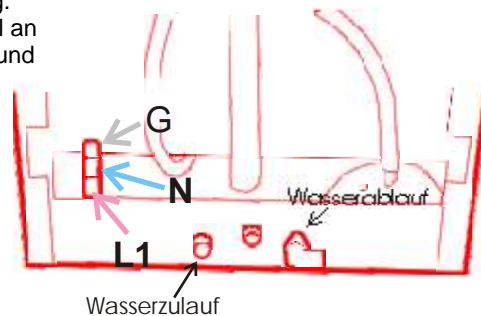
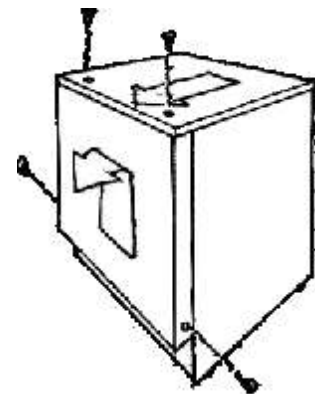

F-18DP; Rückseite der Einheit

ELEKTRIK F-14

Für dieses Gerät ist ein 220 Volt, 50 Hz Einphasenstromkreis erforderlich. Das Gerät verbraucht 7 A aus einem 220 V Stromkreis.

Die rückseitigen Abdeckungen müssen für den elektrischen Anschluss entfernt werden. Die obere Abdeckung ist mit zwei Kreuzschlitzschrauben befestigt.

Das Elektro-Anschlusskabel befindet sich innerhalb der rückseitigen Abdeckung. Führen Sie das Kabel durch die seitlichen Öffnungen und befestigen Sie die rückseitige Abdeckung wieder mit den entsprechenden Schrauben.

WASSERZUFUHR F-18DP und F-14

Der Einfüllschlauch (der Lieferung beigegefügt) wird an die Rückseite der Spülmaschine angeschlossen. Für das andere Ende ist ein ¼ GAS-Anschlussstück erforderlich. Der Regler für den Wasserdruck sollte zwischen dem Einfüllschlauch und dem Absperrventil für die Wasserversorgung montiert werden. Das Druckreglerventil muss auf 1,75 bar eingestellt sein. Der Wasserdurchflussdruck darf nicht unter 1,05 bar liegen oder 3 bar überschreiten. Wenn der Wasserdruck den angegebenen Wert überschreitet, erhalten Sie eine unbeständige Spültemperatur und vorzeitige Fehlfunktionen, wodurch die Garantie ungültig werden könnte. Die Eingangswassertemperatur muss 60 °C betragen. Ein leicht erreichbares Abstellventil wird empfohlen wodurch die Installation, die Wartung und Reparaturen erleichtert werden. Es müssen flexible Schläuche zur Anwendung kommen, um die Installation, die Wartung und die Instandhaltung zu erleichtern. Stellen Sie sicher, dass das Wasser frei von Kalzium- und Ionenablagerungen ist. Für diese Fälle wird ein Filtersystem in der Wasserleitung dringend empfohlen. Es kann zur Bildung von Kalzium- und Kalkrückständen in der Spülmaschine kommen und Wartungsarbeiten, die nicht durch die Garantie abgedeckt werden, können öfter erforderlich sein.

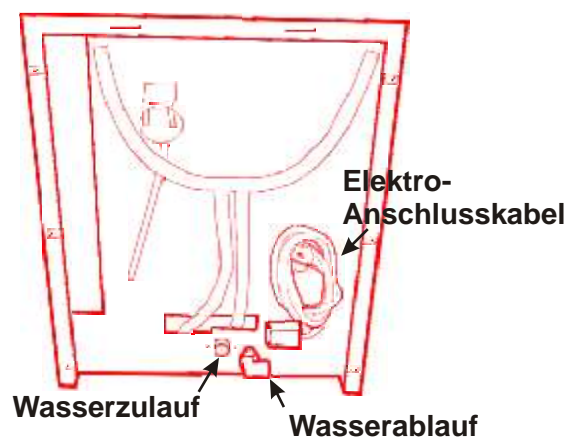

F-14; Rückseite der Einheit

ABFLUSS F-18DP

Die Geschirrspülmaschine ist mit einer automatischen Abfluspumpe ausgerüstet, die das Abwasser bis zu einer maximalen Höhe von 0,9 m zum Abfluss pumpt.

Ein flexibler Abwasserschlauch* mit 27mm Innendurchmesser wird empfohlen, um die Wartungs- und Instandsetzungsarbeiten an der Maschine zu erleichtern. Es ist wichtig, dass kein kleinerer Schlauchdurchmesser verwendet wird. Ein 27mm Prüfventil (nicht im Lieferumfang enthalten) kann bei Modellen mit einer Abfluspumpe erforderlich sein. Maschinen mit einer Abfluspumpe haben auf der Steuertafel neben dem grünen Druckknopf für den Strom einen weißen Druckknopf .

Die Länge des Schlauches sollte ausreichend sein, um die Maschine für Wartungszwecke ausziehen zu können.

ABFLUSS F-14

Der Abwasserabfluss unterliegt der Schwerkraft; die Geschirrspülmaschine ist nicht mit einer automatischen Abfluspumpe ausgerüstet.

Ein flexibler Abwasserschlauch mit 27 mm Innendurchmesser wird empfohlen, um die Wartungs- und Instandsetzungsarbeiten an der Maschine zu erleichtern. Es ist wichtig, dass kein kleinerer Schlauchdurchmesser verwendet und das Schlauchende direkt in den Bodenabfluss eingeführt wird.

Die Länge des Schlauches sollte ausreichend sein, um die Maschine für Wartungszwecke vorziehen zu können.

WICHTIGE ANMERKUNG

*Ein angemessener Zugang zur und um die Spülmaschine herum muss für Wartungsarbeiten vorhanden sein. Die Demontage fest angeschweißter Rohre oder das Entfernen von Arbeitsplatten oder Gehäusen etc. bei Wartungsarbeiten ist nicht durch die Garantie abgedeckt.

* Füllen Sie die Spülmaschine nicht von Hand mit Wasser. Wenn Sie den Stromdruckknopf betätigen, füllt sich die Maschine automatisch.

* Nach Abschluss der Installation müssen alle Abdeckungen wieder angebracht werden.

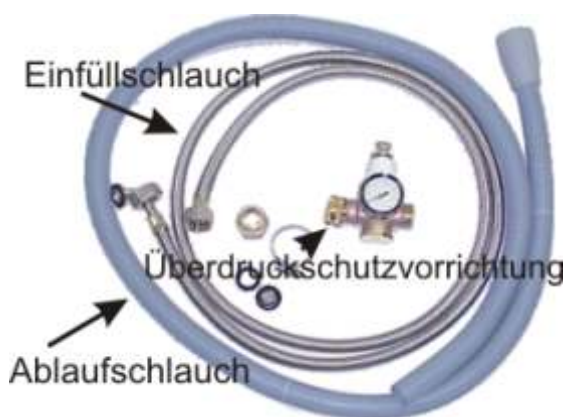

EINSTELLUNG DER REINIGUNGSMITTEL UND PUMPE

Die F-18DP wird mit einer werkseitig installierten Pumpe für flüssige Reinigungsmittel geliefert, die automatisch flüssige Reinigungsmittel an die Kammern des Spültanks abgibt. Die chemischen Reinigungsmittel werden normalerweise neben der Spülmaschine in Behältern, die von dem Reinigungsmittelhersteller bereitgestellt werden, aufbewahrt. Bevor Sie den unteren Teil der Spülmaschine öffnen, stellen Sie sicher, dass der Strom am Hauptschalter abgeschaltet wurde.

Die untere Abdeckung kann nur mit einem flachen, schraubenzieherähnlichen Werkzeug geöffnet werden. Führen Sie dieses Werkzeug in den Spalt zwischen der vorderen und der seitlichen Abdeckung ein. Hebeln Sie diesen in Ihre Richtung auf, und wiederholen Sie dies an der anderen Seite.

Die durchsichtigen Schläuche, die an die Pumpen angeschlossen sind, müssen herausgezogen und durch die Bodenplatte der Spülmaschine geführt werden. Die Filter an den Enden der Schläuche werden in die Behälter für chemische Reinigungsmittel getaucht. Die Behälter können auf der rechten oder der linken Seite der Spülmaschine aufbewahrt werden. Ein Durchbohren der rostfreien Abdeckung wird nicht empfohlen.

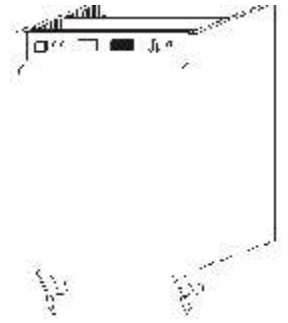

EINSTELLEN DER SPÜLMITTELPUMPE UND ANSAUGVORGANG

Die Menge des flüssigen Spülmittels kann durch Einstellung der Schraube an der Schlauchpumpe (im Folgenden als „Einstellschraube“ gekennzeichnet) erhöht (im Uhrzeigersinn) oder verringert (entgegen Uhrzeigersinn) werden. Die Pumpe arbeitet während des Füll- und Spülzyklus.

HINWEIS: Stellen Sie sicher, dass nach Beendigung der Arbeiten die Abdeckung wieder angebracht wird.

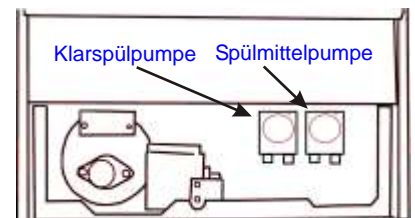

EINSTELLEN DER SPÜLMITTELPUMPE UND ANSAUGVORGANG

- Die Klarspülpumpe gehört zur Standardausstattung und spritzt automatisch Klarspülmittel für einen abschließenden Spülvorgang in das Wasser ein.
- Die Klarspülpumpe befindet sich im Unterteil der Maschine neben dem Zusatztank. Die vordere, untere Abdeckung (unter der Tür) ist abnehmbar, um den Zugang zur Abspülpumpe zu ermöglichen. Schneiden Sie die Kabelbinder durch, führen Sie den Schlauch aus dem unteren Teil der Spülmaschine heraus, und lassen Sie den durchsichtigen Vinylschlauch und den Filter in den Behälter für das Klarspülmittel fallen.

BENUTZEN SIE KEIN Desinfektionsmittel (chlorhaltige oder Bleichmittel) mit dieser Pumpe. Sie ist nicht für das Pumpen von aggressiven, chlorhaltigen Mitteln ausgelegt; dadurch erlischt die Garantie.

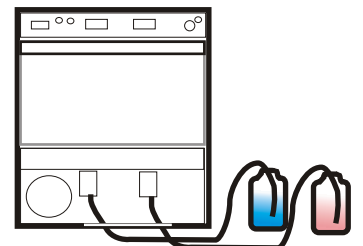

WAS SOLL VERWENDET WERDEN:

Die Produkte sind: Natriumhydroxid oder Kaliumhydroxid als Spülmittel und oberflächenaktives Isopropanol als Klarspülmittel. Die Mengen variieren gemäß der Wasserqualität, aber als Richtlinie gelten 200 mg/l für Spülmittel und 50 mg/l für Klarspülmittel. Diese Produkte sind bei jedem Reinigungsmittelhersteller erhältlich.

BENUTZEN SIE KEINE Seife, die Schaum bildet.

Für zusätzliche Fragen zur Installation, rufen Sie bitte unter der Nummer +31 413 311411.



WICHTIG

Gehen Sie vorsichtig vor, tragen Sie Schutzausrüstung, wenn Sie Reinigungsmittel benutzen, und folgen Sie sorgfältig den Anweisungen des Herstellers.



ERSTE SCHRITTE FÜR DIE INBETRIEBNAHME

Beginnen Sie mit einer leeren Spülmaschine, ohne Wasser im Spültank. Dies erleichtert die Inbetriebnahme.

- Stellen Sie sicher, dass die Siebe und Überlaufrohrlösungen angebracht sind.
- Schließen Sie die Tür.
- Drücken Sie den viereckigen grünen Druckknopf. Die Geschirrspülmaschine benötigt ca. zwei Minuten, um das Wasser einzufüllen und 20 Minuten, um das Wasser zu erhitzen. Der Zusatztank wird zuerst erhitzt und anschließend der Spültank
- Wenn das Spülwasser fertig ist, leuchtet die „Bereit“-Anzeige auf, um anzuzeigen, dass das Spülwasser die maximale Temperatur erreicht hat.
- Sie können jetzt mit dem Spülvorgang beginnen.
- Füllen Sie die Körbe
- Schieben Sie diese in die Spülmaschine
- Schließen Sie die Tür, und drücken Sie den runden schwarzen Druckknopf (6). Die Spülmaschine führt für wenige Minuten einen Reinigungsgang aus und anschließend etwa eine halbe Minute einen Klarspülgang.
- Wenn die Zyklusleuchtanzeige (7) ausgeht, öffnen Sie die Tür, ziehen Sie den Korb heraus, und lassen Sie das Spülgut an der Luft trocknen.
- Sie können jetzt mit dem nächsten Spülzyklus beginnen.

Die Geschirrspülmaschine **muss** während der Nacht ausgeschaltet und leer gepumpt werden.

Befolgen Sie diese einfachen Schritte, um die Spülmaschine leer zu pumpen,:

- Schalten Sie den Strom aus.
- Ziehen Sie den Überflussschlauch (vorsichtig: das Wasser kann heiß sein).
- F-18DP -Drücken Sie den weißen Ablassdruckknopf, bis das Wasser vollständig abgelaufen ist. Seien Sie vorsichtig und lassen Sie keinen Schmutz durch den Ablauf ablaufen, da die Pumpe dadurch blockiert werden kann.

BEDIENFELDER

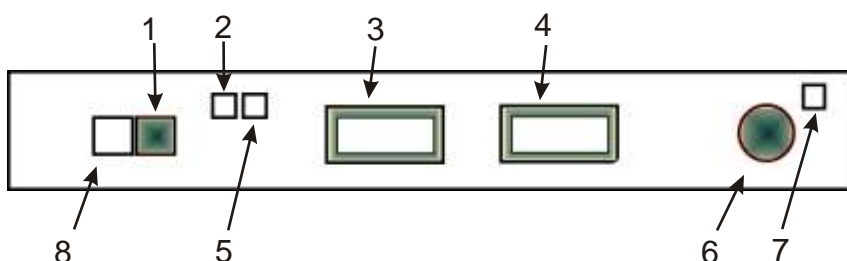

- 1 Grüner Einschaltknopf für Strom
- 2 Stromanzeigeleuchte
- 3 Spültemperaturanzeige
- 4 Spültemperaturanzeige
- 5 „Bereit“-Anzeigeleuchte
- 6 Druckknopf für den Zyklusbeginn
- 7 Zyklusanzeigeleuchte
- 8 Weißer Druckknopf für Ablaufpumpe (F-18DP)

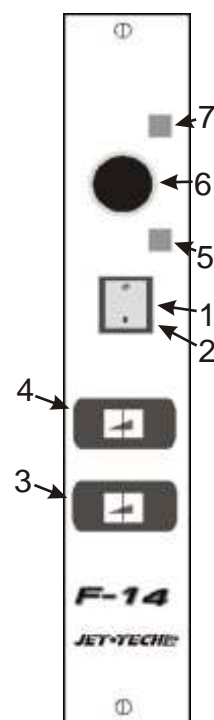

REGELMÄSSIGE WARTUNG

-Täglich

- ◆ Reinigung der Geschirrspülmaschine
- ◆ Schalten Sie das Gerät aus („OFF“).
- ◆ Nehmen Sie den Korb heraus.
- ◆ Lassen Sie das Spülwasser ab (wie auf Seite 30 erläutert).
- ◆ Entfernen Sie die oberen und unteren Spülarme durch Lösen der Schrauben am mittleren Niederhalteknopf. Ziehen Sie die Spülarme nach oben und legen Sie diese zur Seite.
- ◆ Entfernen Sie alle Siebe. Geben Sie größere Essenreste in den Abfall. Spülen Sie kleinere Teile in das Spülbecken. Reinigen Sie die Siebe mit einer Nylonbürste und einem milden Reinigungsmittel. **BENUTZEN SIE KEINE** Stahlwolle. Spülen Sie die Siebe ab.
- ◆ Fischen Sie größere Essenreste aus dem Spültank heraus. **DRÜCKEN SIE DIESE NICHT** in die Abfluss-Öffnung. Wischen Sie das Innere der Spülkammern mit einem feuchten Tuch aus. Spülen Sie den Spültank mit einem Eimer Wasser aus und lassen Sie das gesamte Wasser ablaufen.
- ◆ Setzen Sie alles wieder in die Geschirrspülmaschine ein. Schließen Sie die Tür und lassen Sie die Einheit bis zum nächsten Tag ausgeschaltet („OFF“).



- Wöchentlich:

- ◆ Reinigen Sie die Spülarme.
- ◆ Entfernen Sie die oberen und unteren Spülarme durch Lösen der Schrauben am mittleren Niederhalteknopf, ziehen Sie die Spülarme nach oben. Entfernen Sie die Endkappen und lassen Sie Wasser durch die mittlere Nabe laufen. Stellen Sie sicher, dass keine Düsen verstopft sind. Bauen Sie die Spülarme wieder ein. Die oberen und unteren Spülarme können ausgetauscht werden.
- ◆ Sichtprüfung
- ◆ Öffnen Sie die untere Abdeckung (wie auf Seite 26 gezeigt)
- ◆ Nehmen Sie eine Sichtinspektion der Chemikalienpumpe auf kaputte Schläuche, Anzeichen von Chemikalien- oder Wasserleckstellen vor. Der Bereich unter dem Geschirrspüler sollte trocken sein.
- ◆ Behandlung bei Mineralienablagerungen (Verkalkung).
- ◆ Wenn sich in Ihrer Spülmaschine Ablagerungen von Mineralien befinden (alle Teile im Inneren der Einheit sind mit einer weißen Substanz bedeckt) sollte einmal pro Woche eine Behandlung mit einem Entkalker vorgenommen werden. Rufen Sie unseren Kundendienst für weitere Details an.

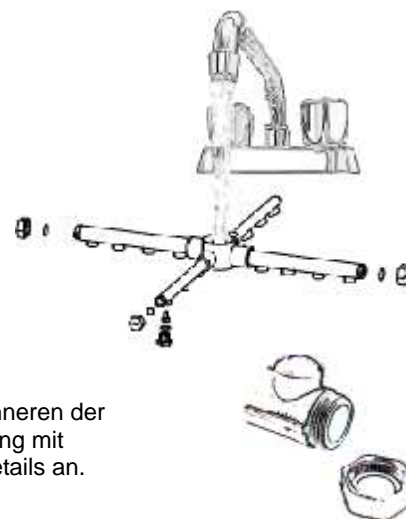

- Jährlich

- ◆ Austausch der Schläuche in der Spülmittelpumpe.
- ◆ Befolgen Sie die Anweisungen, die mit den Schlauchleitungen geliefert wurden.
- ◆ Überprüfen Sie die Wascharme auf Abnutzung.
- ◆ Nehmen Sie eine Überprüfung auf fehlende Teile, abgenutzte Lager oder Dichtungen, defekte Nähte vor.

BETRIEB

→ Vor der Inbetriebnahme muss sichergestellt werden, dass die Anschlüsse für die Strom Wasser und Abflussleitungen entsprechend der Installationsanweisungen durchgeführt wurden.

→ Stellen Sie sicher, dass das Überflussrohr einwandfrei an der richtigen Stelle angebracht ist (innerhalb des Spültanks) Das Überflussrohr darf nie unter der Anwendung von Gewalt in seine Position gebracht werden. Stellen Sie sicher, dass sich vor der ersten täglichen Anwendung kein Wasser im Spültank befindet.

→ Machen Sie sich mit den Anzeigen, Druckknöpfen und Leuchtanzeigen des Bedienfelds vertraut.

→ Überprüfen Sie die Füllstandsanzeige der Reinigungsmittel. Die Behälter sollten ausreichende Mengen von Spül- und Klarspülmittel-Zusätzen haben.

Drücken Sie den viereckigen grünen Druckknopf (1). Die Stromanzeigeleuchte (2) leuchtet auf. Wenn der Spültank leer ist, beginnt die Maschine, diesen zu füllen. Halten Sie die Tür während dieser Zeit immer geschlossen. Wenn die Maschine bis zu dem erforderlichen Wasserfüllstand aufgefüllt ist, beginnen die Heizelemente das Spül- und Klarspülwasser automatisch zu erwärmen.

Es wird etwa 15-20 Minuten dauern, bis die optimalen Temperaturen (ca. 85 °C im Zusatztank und 65 °C im Spültank) erreicht sind. Die Anzeigeleuchte „Bereit“ (5) leuchtet auf, um anzuzeigen, dass die Maschine bereit für den ersten Spülvorgang ist.

Füllen Sie den Korb und schieben Sie diesen in die Spülmaschine. Wenn Sie ein flüssiges Spülmittel mit einem Pumpsystem für Reinigungsmittel anwenden, wird das Spülmittel automatisch hinzugefügt. **BENUTZEN SIE KEINE** gewöhnliche Seife für das Spülen.

HINWEIS: Verwenden Sie ein Spülmittel für gewerbliche Spülmaschinen, wie vom Hersteller empfohlen. Eine Überdosierung von Spülmittel kann die Pumpendichtungen beschädigen.

Überladen Sie den Korb nicht. Das Wasser muss immer frei um das Geschirr und die Tablettts gesprüht werden können.

Drücken Sie den runden schwarzen Druckknopf (6) ein, um den Spülzyklus zu starten. Die Zyklus-Leuchtanzeige (7) leuchtet auf. Der Zyklus besteht aus einem Spülzyklus (2½

Minuten), einer kurzen Pause und einem Klarspülzyklus (22 Sekunden). Die Zyklusanzeigeleuchte (7) erlischt nach Beendigung des Zyklus. Nehmen Sie den Korb aus der Maschine, und lassen Sie alle Gegenstände an der Luft trocknen.

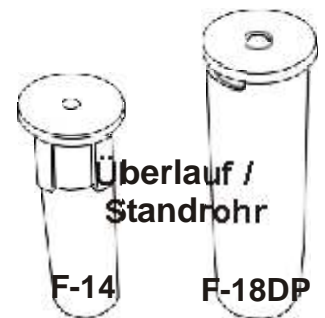
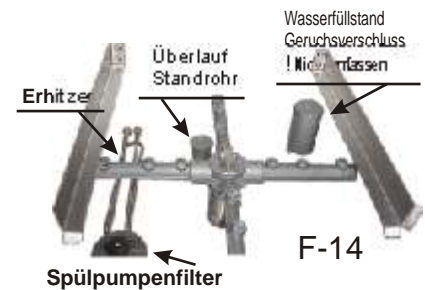
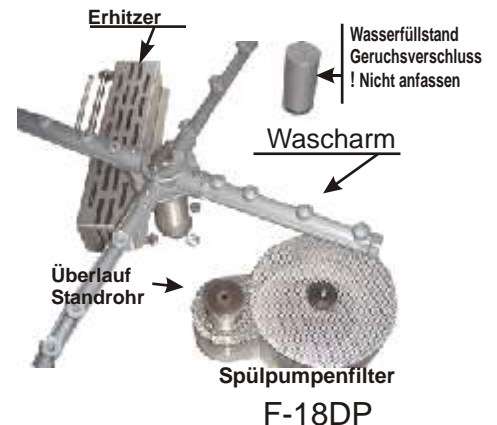

BETRIEB DER ABLAUFPUMPE

Die *F-18DP* wird mit einer Ablaufpumpe geliefert, die das verschmutzte Wasser auf eine maximale Höhe von 0,9 m pumpt. Ein weißer viereckiger Druckknopf (8) auf dem Bedienfeld neben dem grünen Stromschalter kennzeichnet diese Vorrichtung. Die Abflusszeit sollte eine Minute nicht überschreiten.

Die Abflusspumpe wird automatisch während des Spülzyklus aktiviert und arbeitet bei geöffnetem Wasserfüllventil (während der Auffüll- und Spülzyklen). Dadurch wird der Abfluss von extrem verschmutztem Wasser ermöglicht.

So entleeren Sie den Spültank manuell:

- 1. Die Maschine abschalten (viereckiger grüner Druckknopf auf dem Bedienfeld)
- 2. Die Tür öffnen, den Korb herausnehmen, und die Überflussrohrleitung entfernen (auch bekannt als Standrohr)
- 3. Den weißen Druckknopf auf der Steuertafel drücken und gedrückt halten, wodurch die Abflusspumpe aktiviert wird. Lassen Sie den Druckknopf los, wenn das Wasser abgelassen ist.

Die häufigsten Gründe für den Ausfall der Abflusspumpe:

- Größere Schmutzpartikel wurden durch den Abfluss hinuntergespült und haben das Antriebsrad in der Pumpe blockiert (Anmerkung: Das Abnehmen der Abdeckung des Antriebsrads und die Behebung der Verstopfung stellt normalerweise die normale Pumpenfunktion wieder her.)
- Der Abflussschlauch an der Rückseite der Einheit ist in irgendeiner Weise behindert.
- Der Einflusswasserdruck ist höher als 3 bar.

WICHTIG! Der Pumpenausfall durch größere Schmutzpartikel ist NICHT durch die Pumpengarantie abgedeckt.



Drücken und gedrückt halten

TECHNISCHE DATEN

F-14

Korbkapazität: 350 mm x 350 mm
Kompletter Zyklus: 120 s
Spültankkapazität : 8 Liter
Spültank Heizelement: 2000 W
Spültemperatur: 60 °C
Zusatztankkapazität: 2,5 Liter
Zusatztank-Aufheizelement: 2400 W
Zusatztank-(Wasser)-Temperatur: 85°C
Stromversorgung: Einphasen 220 V. 50 Hz. 14 A
Pumpenmotor: 0,1 H.P. mit thermischem Überlastungsschutz
Maximale Strombelastung: 2500 W
Wasserverbrauch pro Zyklus: 2 Liter
Betriebsdruck: 1-3 BAR (dynamisch)
Anschluss für Wassereinlass: ¾ GAS Anschlussstück, flexibel
Abflussanschluss: 27 mm
Gewicht: 35 kg

F-18DP

Korbkapazität: 500 mm x 500 mm
Kompletter Zyklus: 180 s
Spültankkapazität : 26 Liter
Spültank Heizelement: 2800 W
Spültemperatur: 60 °C
Zusatztankkapazität: 8 Liter
Zusatztank-Aufheizelement: 4000 W
Zusatztank-(Wasser)-Temperatur: 85°C
Stromversorgung: Einphasen 220 V. 50 Hz. 25 A
Pumpenmotor: 0,75 H.P. mit thermischem Überlastungsschutz
Maximale Strombelastung: 4450 W
Wasserverbrauch pro Zyklus: 3 Liter
Betriebsdruck: 1-3 BAR (dynamisch)
Anschluss für Wassereinlass: ¾ GAS Anschlussstück, flexibel
Abflussanschluss: 27 mm
Gewicht: 75 kg

In Übereinstimmung mit unserer Unternehmensphilosophie der ständigen Forschung und Produktentwicklung behalten wir uns das Recht vor, die Spezifikationen ohne vorherige Benachrichtigung zu ändern.

FEHLERBEHEBUNG

PROBLEM	ÜBERPRÜFUNG	MASSNAHMEN
Die Einheit wird ständig nachgefüllt	Die Spülmaschine ist u. U. über längere Zeit mit Wasser (mehr als vier Stunden) im Inneren verblieben.	Maschinenschalter auf („OFF“) stellen. Überflusstandrohr herausnehmen und vollständig ablaufen lassen. Nach Abfluss den Tank und die Filter reinigen. Alle Teile wieder in die Maschine einsetzen. Die Tür schließen, Schalter auf („OFF“) stellen und auffüllen lassen.
	Sicherstellen, dass der Überlauf (Standrohr) korrekt im Spültank angebracht ist.	Auf das Vorhandensein von Rissen und Grate überprüfen
	Der Geruchsverschluss könnte verschmutzt sein	Den Geruchsverschluss reinigen
Flecken auf Gläsern	Überprüfen Sie, ob die Spülmittelpumpe einer Einstellung oder eines Ansaugvorgangs bedarf.	Nehmen Sie einen Ansaugvorgang, eine Einstellung vor und/oder tauschen Sie die Pumpe bei Bedarf aus.
	Das Spülmittel könnte von einer minderwertigen Qualität sein.	Tauschen Sie es gegen ein Qualitätsprodukt für den gewerblichen Gebrauch aus.
Die Spülmaschine läuft über	Der Abflussschlauch kann blockiert sein.	Verstopfung beseitigen oder Schlauch neu ausrichten und/oder Abflussschlauch austauschen.
	Die Abflusspumpe könnte blockiert oder beschädigt sein und einen einwandfreien Abfluss der Maschine nicht zulassen.	Die Verstopfung der Abflusspumpe beheben oder die Pumpe austauschen.
	Der Einflusswasserdruck könnte nicht korrekt sein.	Wenn der Wasserdruck zu hoch ist, (über 3 BAR) muss ein Druckregler (verfügbar) installiert werden.
	Stellen Sie sicher, dass keine regelmäßige Spülmittelzufuhr während des Spülvorgangs oder des Nachspülzyklus erfolgt.	Entleeren Sie den Tank und entfernen sie so viel Lauge wie möglich. Lassen Sie den Überfluss abgebaut, schließen Sie die Tür und schalten Sie den Strom ein. Lassen Sie die Einheit über zwei bis vier Minuten laufen. Schalten sie die Einheit ab, montieren Sie den Überfluss wieder, schließen Sie die Tür und füllen Sie die Einheit erneut auf. Machen Sie einen Spülversuch. Wenn sich das Problem wiederholt, versuchen Sie es erneut.

DEUTSCH

FEHLERBEHEBUNG

PROBLEM	ÜBERPRÜFUNG	MASSNAHMEN
Gespülte Gegenstände sind nicht sauber	Stellen Sie sicher, dass die Schmutzsiebe sauber sind.	Reinigen Sie die Siebe und Filter von Abfällen. Vergessen Sie nicht, das Spülpumpen-Sieb. Führen Sie einen Vorspülgang durch
	Überprüfen Sie ob die Spül/Klarspüldüsen verstopft sind.	Reinigen Sie die Düsen. Achten Sie darauf, dass die O-Ringe nicht gelockert werden.
	Das Spülmittelsystem könnte defekt sein.	Die Schläuche müssten ausgetauscht werden. Der Spülmittelfilter im Behälter könnte verstopft oder abgenutzt sein. Nehmen sie einen Austausch vor. Die Spülmittleitung auf Ablagerungen überprüfen. Reinigen sie die Leitung, falls erforderlich.
	Das Geschirr ist nach Beendigung des Zyklus schmutzig.	Führen Sie einen Vorspülgang des Geschirrs in geeigneter Weise durch, bevor dieses in die Geschirrkörbe gestellt wird.
	Kleine, tropfenähnliche Flecken befinden sich auf den Gläsern nach dem Spülvorgang.	Lassen Sie das einlaufende Wasser analysieren. Es könnte ein Filtersystem oder ein anderes Produkt erforderlich sein.
	Überprüfen Sie den Einlaufwasserdruck.	Wenn der Druck zu niedrig ist, (unter 1,05 bar) überprüfen Sie, ob der Hahn vollständig geöffnet ist. Wenn dies zutrifft, muss der Anwender vielleicht eine Druckverstärkungspumpe installieren, um den Wasserdruck zu erhöhen. Wenn der Wasserdruck zu hoch ist, (über 3 bar) muss ein Druckregler installiert Werden.
	Überprüfen Sie, dass der Wasserfüllstand in dem Spültank korrekt ist.	Der Wasserfüllstand sollte sich direkt unter der Öffnung des Überflussrohrs befinden.
	Das verwendete Spülmittel ist von minderwertiger Qualität.	Tauschen Sie es durch ein Qualitätsprodukt für den gewerblichen Gebrauch aus.
Die Spülpumpe arbeitet nicht Ständig.	Die Maschine ist nicht ausgerichtet.	Richten Sie die Maschine eben aus.
	Der Wasserfüllstand könnte zu niedrig sein, weil der Geruchsverschluss verschmutzt Ist.	Reinigen Sie den Geruchsverschluss.
	Der Wasserfüllstand im Spültank ist zu niedrig	Rufen Sie den Kundendienst
Die Maschine arbeitet nicht und startet nicht.	Überprüfen Sie, dass die Stromzufuhr zu der Maschine funktioniert.	Überprüfen Sie den Hauptschalter und alle Elektroanschlüsse.

FEHLERBEHEBUNG

PROBLEM	ÜBERPRÜFUNG	MASSNAHMEN
Entleerungszeit (überschreitet zwei Minuten)	Der Abflussschlauch kann blockiert sein oder die Abflusspumpe blockiert und/oder fehlerhaft sein und keine korrekte Entleerung der Maschine Zulassen.	Den Schlauch reinigen oder neu positionieren und/oder den Abflussschlauch austauschen. Die Verstopfung der Abflusspumpe beheben oder diese austauschen, falls erforderlich.
In der Einheit ist ein hohes, pfeifendes Geräusch festzustellen	Stellen Sie fest, ob sich ein Überschuss an Spülmittel im Spültank befindet. Viel Seife kann an der Pumpe hohe, pfeifende Geräusche auslösen.	Die Spülmittelmenge verringern und sicherstellen, dass es sich nicht um ein schaubildendes Spülmittel handelt. Wenn die mechanischen Dichtungen abgenutzt sind, müssen sie ausgetauscht werden
Auffüllzeit (weniger als eine Minute)	Der Einflusswasserdruck ist möglicherweise zu hoch (über 1,75 Bar) Durchfluss.	Verringern Sie den Wasserdruck mit einem Regler oder schließen Sie das Absperrventil bis der gewünschte Druck erreicht ist.
	Der Wasserfüllstand könnte zu niedrig sein, weil der Geruchsverschluss verschmutzt ist.	Reinigen Sie den Geruchsverschluss.
Die Auffüllzeit (überschreitet drei Minuten)	Der Einflusswasserdruck könnte nicht korrekt sein.	Wenn der Druck zu niedrig ist, (unter 1.5 BAR) überprüfen Sie, dass die Öffnung vollständig geöffnet ist. Wenn dies zutrifft, muss der Anwender vielleicht einen Druckzusatz installieren, um den Wasserdruck zu erhöhen.
	Das Standrohr kann nicht korrekt angebracht sein.	Entfernen Sie das Standrohr und überprüfen Sie den Sitz auf Verschmutzung.

DEUTSCH

WICHTIGE HINWEISE

Lokalisieren und identifizieren Sie eindeutig das Wasserabsperrventil, das den Geschirrspüler versorgt und den Sicherungskasten oder Hauptschalter.

Nur qualifizierte und/oder zugelassene Techniker dürfen Reparaturen an diesem Gerät vornehmen.

Durch die Entfernung von Abdeckungen werden Drähte und aktiver Strom freigelegt. Der Hauptschalter sollte ausgeschaltet und Sicherungen entfernt werden, bevor Abdeckungen entfernt werden. Der Wasserzulauf muss ebenfalls abgestellt werden.



KONTAKTINFORMATIONEN



UK :

VALERA ltd
5-7 The Glade Business Centre
Waterglade Industrial Park
Eastern Avenue
WEST THURROCK ESSEX RM20 3FH

Telefon: ++0044 1708 869593
FAX: ++0044 1708 862363
die Kontaktperson: Ray Brown

FRANKREICH:

CODIGEL
Z.I. TECHNOPARC
Rue Charles Ed. Jeanneret
78036 POISSY CEDEX

Telefon: ++0033 1 39226666
FAX: ++0033 1 39110549
die Kontaktperson: Jean Pierre Pourreau

IRLAND:

GULF CATERING EQUIPMENT LTD
8 Dereen Drive - Harbour View
WICKLOW TOWN - Co. WICKLOW

Telefon: ++00353 87 6996631
FAX: ++00353 1 2765467
die Kontaktperson: David Hennessy

SPANIEN:

CRYSTAL-LINE S.A.
POLIGONO INDUSTRIAL VIRGEN DE LA SALUD
Calle 5 - Parcela 49
46950 CHIRIVELLA - VALENCIA

Telefon: ++0034 96 3707234
FAX: ++0034 96 3707317
die Kontaktperson: Josè Roman

DEUTSCHLAND:

VAN ZUTPHEN GROOTKEUKENMONTAGE BV
Binnenveld 17
5462 GK VEGHEL

Telefon: ++31 413 311411
FAX: ++31 413 362709
Die Kontaktpersonen:
Teo van Zutphen
e-mail: tvanzutphen@vanzutphenbv.nl
Chris van Beem
e-mail: cvanbeem@vanzutphenbv.nl

MODE D'EMPLOI

INSTALLATION, FONCTIONNEMENT
ET MAINTENANCE

MODÈLES

F-18 DP

&

F-14

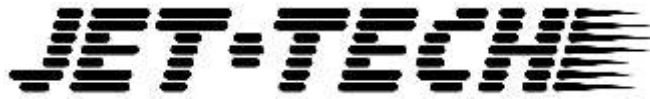

Félicitations pour l'achat de votre nouveau lave-vaisselle Jet-Tech.

Ce mode d'emploi contient toutes les informations dont vous aurez besoin pour son installation et son fonctionnement. Si vous, ou la personne qui installe cet appareil, avez des questions ou des commentaires, n'hésitez pas à contacter notre service après-vente.

Merci de votre soutien.

JET-TECH SYSTEMS
Canada
Tél.: +1 514-737-9701
Fax: +1 514-737-2792
Courriel: service@jet-tech.com

TABLE DES MATIÈRES

PAGE D'INTRODUCTION	PAGE 38
GARANTIE LIMITÉE DU FABRICANT	PAGE 40
BRANCHEMENT DE VOTRE NOUVEAU F-18DP	PAGE 41
RÉGLAGE DES PRODUITS CHIMIQUES ET DE LA POMPE	PAGE 43
ÉTAPES DE BASE POUR COMMENCER	PAGE 44
MAINTENANCE	PAGE 45
FONCTIONNEMENT	PAGE 46
FONCTIONNEMENT DE LA POMPE DE VIDANGE	PAGE 47
CARACTÉRISTIQUES TECHNIQUES	PAGE 48
DÉPANNAGE	PAGE 49
COORDONNÉES	PAGE 52



GARANTIE LIMITÉE DU FABRICANT

Jet-Tech Systems Corporation (Jet-Tech) garantit par la présente que tous les nouveaux lave-vaisselles portant le nom de « JET-TECH » et installés aux États-Unis, au Canada et en Europe sont exempts de défauts de fabrication (matériaux et main-d'œuvre), dans des conditions normales d'utilisation et de fonctionnement, pour une durée d'un (1) an à partir de la date d'installation initiale.

NOTE: La garantie pour le modèle F-14 est pour une durée d'un (1) an sur les pièces et de quatrevingt-dix (90) jours à partir de la date d'installation initial.

Si un défaut de matériel ou de main-d'œuvre est décelé ou prouvé pendant la période citée ci-dessus, Jet-Tech, à sa seule discrétion, réparera ou remplacera toute pièce d'origine défectueuse, à condition que l'appareil n'ait pas été modifié ou volontairement transformé, qu'il ait été correctement installé conformément au mode d'emploi et qu'il ait été entretenu et utilisé en conformité totale avec ce mode d'emploi.

Les frais de main-d'œuvre liés à la réparation ou au remplacement de toute pièce défectueuse, conformément aux dispositions ci-dessus, seront couverts par Jet-Tech à condition que le service soit réalisé par une agence autorisée par Jet-Tech et que cette agence ait installé une pièce Jet-Tech originale et authentique dans l'appareil. Tout travail de réparation réalisé par un prestataire de services non autorisé reste la seule responsabilité de l'utilisateur, et Jet-Tech n'en sera pas responsable. L'installation de toute pièce générique ne sera pas valable, et de ce fait, annulera cette garantie. La couverture de tout travail autorisé sera limitée au tarif horaire normal. Les frais ou les heures supplémentaires, tels que les week-ends ou les primes d'urgences, demeurent la responsabilité de l'utilisateur.

La garantie ci-dessus comporte les exceptions suivantes : (A) Dommages causés par le transport, la manutention ou les mauvais traitements. (B) Installation et/ou branchements incorrects. (C) Réglage ou calibrage de toute pièce. (D) Défauts causés par le manquement à un entretien régulier ou au nettoyage des pièces internes. (E) Remplacement de tout objet usé tel que tuyaux ou joints péristaltiques tordus. (F) Excès de substances calcaires, minérales, alcalines ou d'eau calcaire (au-delà de 102,6 mg/l), et (G) Mauvais résultats causés par : l'utilisation d'un mauvais détergent (pour des applications non commerciales), la température de l'eau ou la pression inadéquates ou excessives, ou la mauvaise utilisation.

JET-TECH STIPULE QU'IL N'Y A PAS D'AUTRES GARANTIES, EXPRESSES OU IMPLICITES, QUI NE SONT PAS CITÉES DANS LA PRÉSENTE. JET-TECH N'ASSUMERA AUCUNE AUTRE RESPONSABILITÉ, DIRECTE OU INDIRECTE, OU NE SERA RESPONSABLE D'AUCUNE PERTE OU D'AUCUN DOMMAGE SUPPLÉMENTAIRES, DIRECTS OU INDIRECTS, CAUSÉS PAR SON MATÉRIEL.

Le fabricant se réserve le droit de modifier le design et les spécifications sans avertissement.

BRANCHEMENT DE L'APPAREIL

Ce lave-vaisselle doit être installé sur une surface plane, rigide et non inflammable. Pour vous assurer que l'appareil est à niveau, installez les pieds (livrés dans l'appareil) et ajustez-les en conséquence. Assurez-vous de prévoir l'espace nécessaire pour les branchements d'eau, de vidange et électrique.

ÉLECTRICITÉ: F-18DP

Un circuit électrique monophasé de 220 volts, à 50 Hz, est nécessaire pour cet appareil. Ce dernier utilisera 22 ampères sur un circuit de 220 volts.

Pour effectuer le branchement électrique, ôtez les panneaux du haut et du fond. Le panneau du haut est fixé par deux vis Phillips. Après avoir ôté les vis, faites glisser le panneau vers le fond et levez-le. Le panneau du fond est également retenu par deux vis. Enlevez-les, tirez le fond en l'éloignant de l'appareil et levez le panneau.

La plaque à bornes est située à l'intérieur du panneau arrière. Passez le câble par le détendeur et branchez les fils aux bornes L (fil brun), N (fil bleu) et Terre (fils jaune et vert). Remettez les panneaux du haut et du fond en faisant attention de ne pas pincer ou entortiller les fils ou les tuyaux. La longueur des câbles devrait être suffisante pour permettre à l'appareil d'être tiré vers l'extérieur pour l'entretien.

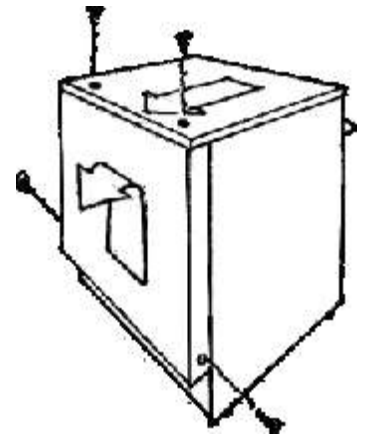

ÉLECTRICITÉ: F-14

Un circuit électrique monophasé de 220 volts, à 50 Hz, est nécessaire pour cet appareil. Ce dernier utilisera 7 ampères sur un circuit de 220 volts.

Pour avoir accès au circuit électrique, il vous suffira d'enlever le panneau à l'arrière de l'appareil. Ce panneau est retenu par six vis de type "Phillips".

Le cordon électrique doit être retiré et passé au travers d'un des trous sur les côtés.

ALIMENTATION EN EAU

Le tuyau d'alimentation (inclus) est branché au fond du lave-vaisselle et son autre extrémité requiert un raccord de branchement de $\frac{3}{4}$ GAS. Le régulateur de pression d'eau doit être installé entre le tuyau d'alimentation et le robinet de sectionnement de l'eau. La soupape régulatrice doit être ajustée à une pression de 1,75 BAR. La pression de l'écoulement de l'eau ne peut pas être inférieure à 1,05 BAR ou supérieure à 3 BAR. Si la pression de l'eau est supérieure au chiffre prescrit, vous obtiendrez une température de lavage irrégulière et une défaillance rapide, invalidant ainsi la garantie. La température de l'eau à l'arrivée doit être de 55 °C. Un robinet de sectionnement facilement accessible est recommandé afin de rendre l'installation, l'entretien et les réparations plus faciles. Des tuyaux flexibles doivent être utilisés afin de faciliter l'installation, l'entretien et les réparations. Assurez-vous que l'eau ne contient pas de calcium ou de dépôts calcaires. Si tel est le cas, un système de filtres raccordé est très recommandé, puisqu'une accumulation de dépôts de calcium et de calcaire peut se produire. Une telle situation nécessitera un service d'entretien plus fréquemment et ne sera pas couvert par la garantie.

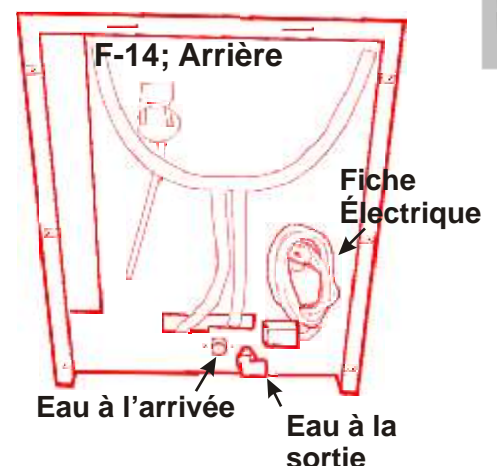
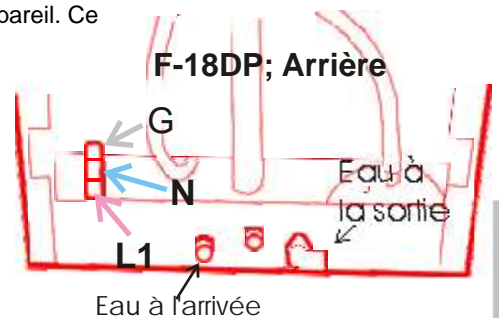

VIDANGE: F-18DP

Ce lave-vaisselle est équipé d'une pompe de vidange automatique qui va pomper l'eau de vidange à une hauteur maximum de 1 mètre. Un tuyau d'évacuation flexible de 27mm de diamètre intérieur est recommandé afin de faciliter la maintenance et l'entretien de l'appareil. Il est important de ne pas réduire la taille de ce tuyau. Un clapet de non-retour de 27mm (non inclus) peut être nécessaire sur les modèles équipés d'une pompe de vidange. Ces derniers présentent un bouton blanc à côté de l'interrupteur

vert, sur le panneau de contrôle.

La longueur du tuyau doit être suffisante pour permettre de tirer l'appareil vers l'extérieur lors de son entretien.

VIDANGE- F-14

Ce modèle vidange l'eau par gravité et n'a pas de pompe de vidange. Un tuyau d'évacuation flexible de 27mm de diamètre intérieur est recommandé afin de faciliter la maintenance et l'entretien de l'appareil. Il est important de ne pas réduire le diamètre du renvoi et il faut le faire déverser dans un renvoi de plancher.

La longueur du tuyau doit être suffisante pour permettre de tirer l'appareil vers l'extérieur lors de son entretien.

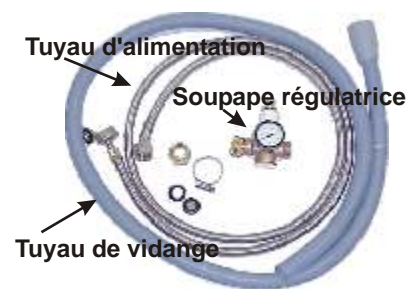

NOTE IMPORTANTE

· Permettez un accès raisonnable à l'appareil et autour de celui-ci pour les services d'entretien. Le débranchement de la plomberie ou le démontage de plans de travail ou de placards, etc., pour l'entretien ne sont pas couverts par la garantie.

· NE remplissez PAS le lave-vaisselle d'eau manuellement. Lorsque vous appuyez sur l'interrupteur, le lave-vaisselle se remplira automatiquement.

Tous les panneaux doivent se trouver sur l'appareil lorsque l'installation est terminée.



RÉGLAGE DES PRODUITS CHIMIQUES

Le F-18DP est équipé d'une pompe pour le détergent liquide, installée en usine, qui distribue automatiquement le détergent dans les sas de la cuve de lavage. Les produits chimiques sont généralement rangés à côté du lave-vaisselle, dans des récipients fournis par le fournisseur de produits chimiques. Avant d'accéder à la partie basse du lave-vaisselle, veuillez vous assurer que le courant a été coupé à la source (panneau de disjoncteurs).

Le panneau du bas ne peut être ôté qu'avec un outil plat (tel un tournevis). Insérez cet outil dans l'espace entre le panneau avant et le panneau de côté. Soulevez-le vers vous et faites de même de l'autre côté.

Les tuyaux transparents branchés aux pompes doivent être retirés et passés à travers le bas du lave-vaisselle. Les filtres au bout des tuyaux sont placés dans les récipients de produits chimiques. Les récipients peuvent être placés à la droite ou à la gauche du lave-vaisselle. Il n'est pas recommandé de percer le panneau inoxydable.

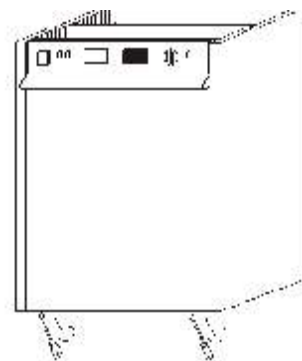

RÉGLAGE ET MISE EN EAU DE LA POMPE À DÉTERGENT

La quantité de produit détergent peut être augmentée (dans le sens des aiguilles d'une montre) ou diminuée (dans le sens contraire des aiguilles d'une montre) en réglant la vis sur la pompe péristaltique (identifiée ci-dessous comme étant la « vis de réglage »). La pompe fonctionne durant le cycle de remplissage et le cycle de rinçage.

NOTA : Veuillez vous assurer de remettre le panneau en place lorsque vous avez terminé.

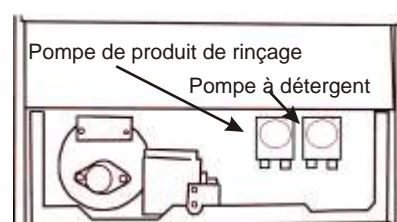

RÉGLAGE ET MISE EN EAU DE LA POMPE DE RINÇAGE

· La pompe de rinçage est un équipement de série qui injecte automatiquement l'additif de rinçage dans l'eau de rinçage final.

· La pompe de rinçage est située à la base de la machine, près du réservoir.

Le panneau de devant, en bas (en dessous de la porte), s'ouvre pour donner accès à la pompe de rinçage.

Coupez le collier de serrage, faites passer le tube à l'extérieur, par la base de la machine et faites tomber le tuyau en vinyle transparent et le filtre dans le récipient d'additif de rinçage.

Le réglage se fait de la même manière que la pompe de détergent.

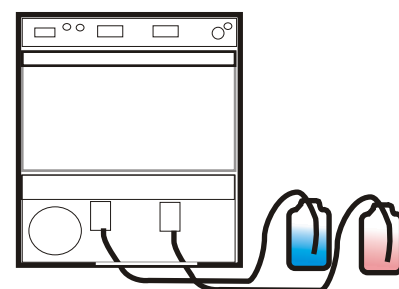

N'UTILISEZ PAS d'assainisseur (produits chlorés, javellisants) avec cette pompe. Elle n'est pas conçue pour pomper des liquides avec un fort taux de chlore, et ceci annulera la garantie.

QUELS PRODUITS UTILISER :

Les produits sont : un hydroxyde de sodium ou un hydroxyde de potassium comme détergent et un alcool isopropylique comme agent de surface pour le rinçage. Les quantités vont varier avec la qualité de l'eau, mais pour donner une idée, il doit y avoir 200 ppm pour le détergent et 50 ppm pour l'agent de rinçage. Ces produits sont disponibles auprès de n'importe quelle société de produits chimiques.

N'UTILISEZ PAS un savon produisant de l'eau de lessive.

Pour toute autre question concernant l'installation, veuillez nous contacter.

IMPORTANT

Faites très attention et utilisez des équipements de protection lorsque vous manipulez des produits chimiques, et suivez attentivement les instructions du fournisseur.



ÉTAPES DE BASE POUR COMMENCER

Commencez avec le lave-vaisselle vide, sans eau dans la cuve de lavage. Il est plus facile de commencer ainsi.

-Assurez-vous que les filtres et les tuyaux de trop-plein sont en place.

-Fermez la porte.

-Appuyez sur le bouton carré vert. Il faudra environ deux minutes au lave-vaisselle pour se remplir et 20 minutes pour chauffer l'eau. Le réservoir chauffera d'abord, puis la cuve de lavage.

-Quand le lave-vaisselle est prêt, l'indicateur « ready » s'allume, indiquant que le lave-vaisselle a atteint sa température maximale.

-Vous pouvez maintenant commencer le lavage.

-Remplissez le panier.

-Faites-le glisser dans le lave-vaisselle.

-Fermez la porte et appuyez sur le bouton rond noir (6). Le lave-vaisselle va commencer à laver pendant quelques minutes, puis rincera pendant environ une demi-minute.

-Quand l'interrupteur de cycle (7) s'éteint, ouvrez la porte et ôtez le plateau pour laisser sécher à l'air.

-Vous êtes prêt pour un nouveau lavage.

Le lave-vaisselle doit être éteint et vidangé pendant la nuit.

Pour vidanger le lave-vaisselle, suivez ces étapes simples :

-ÉTEIGNEZ l'alimentation.

-Tirez sur le tuyau de trop-plein (attention : l'eau peut être chaude).

-Appuyez sur le bouton de vidange blanc jusqu'à ce que l'eau ait disparu. Attention de ne pas laisser de la saleté passer dans la goulotte, car cela risquerait de bloquer la pompe.

TABLEAU DE CONTRÔLE

- 1 Interrupteur vert
- 2 Voyant d'alimentation
- 3 Indicateur de la température de rinçage
- 4 Indicateur de la température de lavage
- 5 Indicateur «READY»
- 6 Interrupteur de mise en marche de cycle
- 7 Indicateur de cycle
- 8 Bouton blanc de la pompe de vidange (F-18DP)

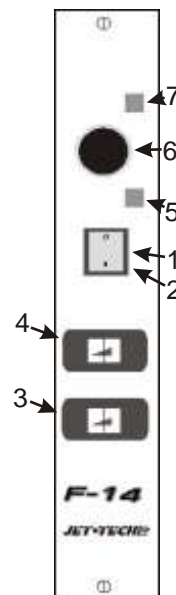
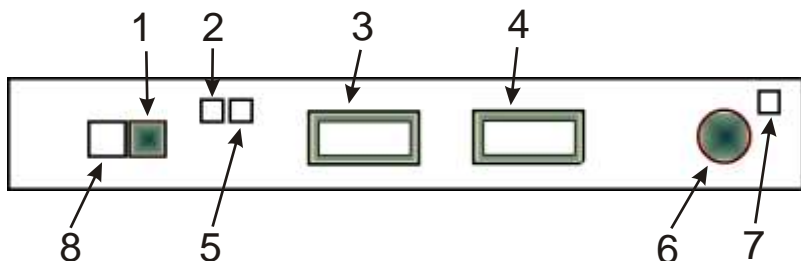

MAINTENANCE

❖ Chaque jour :

- Nettoyez le lave-vaisselle.
- ÉTEIGNEZ le lave-vaisselle.
- Ôtez le panier.
- Vidangez le lave-vaisselle comme expliqué à la page 49.
- Ôtez les bras de lavage du haut et du bas en dévissant le bouton qui les retient au centre; tirez les bras de lavage tout droit. Mettez-les de côté.
- Ôtez tous les filtres. Jetez les gros morceaux de nourriture à la poubelle. Rincez les petits morceaux dans l'évier. Nettoyez les filtres avec une brosse (poils en nylon) et un détergent doux. N'UTILISEZ PAS de laine d'acier. Rincez les filtres.
- Ramassez tous les gros morceaux de nourriture dans la cuve de lavage. NE les poussez PAS dans le trou de vidange. Avec un linge mouillé, essuyez l'intérieur de la cuve de lavage. Rincez-la avec un seau d'eau et vidangez toute l'eau.
- Remettez tout dans le lave-vaisselle. Fermez la porte et laissez l'appareil FERMÉ jusqu'au lendemain matin.



❖ Chaque semaine :

- Nettoyez les bras de lavage.
- Ôtez les bras de lavage du haut et du bas en dévissant le bouton qui les retient au centre; tirez les bras de lavage tout droit. Ôtez les embouts et faites couler l'eau à travers le moyeu central. Assurez-vous qu'aucun gicleur n'est bouché. Remettez-les dans le lave-vaisselle. Les bras de lavage du haut et du bas sont interchangeables.
- Inspection visuelle.
- Ouvrez le panneau du bas (voir page 44).
- Inspectez visuellement la pompe de produits chimiques pour déceler tout tuyau brisé, tout signe de fuite chimique ou de fuite d'eau. Le dessous du lave-vaisselle doit être sec.
- Traitez contre l'accumulation minérale.
- Si votre lave-vaisselle présente une accumulation minérale (tout ce qui se trouve à l'intérieur de l'appareil sera recouvert d'une substance blanche), il doit être traité avec une décalamineuse une fois par semaine. Veuillez appeler notre bureau pour plus de détails.

❖ Chaque année :

- Remplacez le tuyau dans la pompe de détergent.
- Suivez les instructions fournies avec le tuyau.
- Vérifiez si les bras de lavage sont usés.
- Vérifiez qu'il n'y a pas de pièces manquantes, d'embouts ou de joints usés ou de soudures fendues.

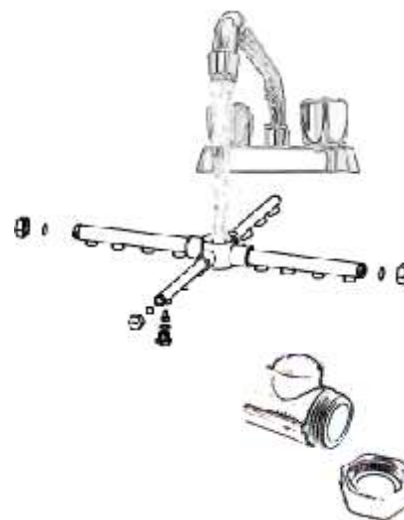

FONCTIONNEMENT

- Avant de faire fonctionner l'appareil, assurez-vous que les branchements électriques, les branchements d'eau et le branchement de vidange ont été faits conformément aux instructions d'installation.
- Assurez-vous que le tuyau de trop-plein est correctement mis en place (à l'intérieur de la cuve de lavage). Le tuyau de trop-plein ne doit jamais être forcé en position. Assurez-vous qu'il n'y a pas d'eau dans la cuve de lavage avant la première utilisation de la journée.
- Familiarisez-vous avec les jauges, les boutons et les indicateurs sur le tableau de contrôle.
- Contrôlez les niveaux des produits chimiques. Les récipients doivent contenir des quantités suffisantes de détergent et d'additif de rinçage.

Appuyez sur le bouton de mise en marche (carré vert) (1). Le voyant d'alimentation (2) va s'allumer. Si la cuve de lavage est vide, l'appareil va commencer à se remplir. Gardez toujours la porte fermée pendant ce temps. Quand l'appareil s'est rempli jusqu'au niveau d'eau requis, les températures de lavage et de rinçage vont s'élever automatiquement.

Il faudra environ 15 à 20 minutes afin d'obtenir les températures optimales (85 °C dans le réservoir et 65 °C dans la cuve de lavage). Le voyant « Ready » (5) va s'allumer pour indiquer que l'appareil est prêt pour son premier chargement.

Remplissez le panier, puis poussez-le dans l'appareil. Si vous utilisez du détergent liquide avec une pompe chimique, le détergent sera ajouté automatiquement. **N'UTILISEZ PAS** de produit domestique pour laver la vaisselle.

NOTA : Utilisez un détergent commercial, comme le recommande votre fournisseur. Trop en utiliser risque d'endommager les joints de la pompe.

Ne surchargez pas le panier. L'eau doit toujours pouvoir être pulvérisée librement sur la vaisselle et les plateaux.

Appuyez sur le bouton de début de cycle (rond noir) (6) pour commencer le cycle de lavage. Le voyant de cycle (7) va s'allumer. Le cycle commence et consiste en un lavage (2 1/2 minutes), une brève pause puis un rinçage (22 secondes). Le voyant de cycle (7) va s'éteindre afin de signaler la fin du cycle. Ôtez le panier de l'appareil pour laisser sécher les objets.

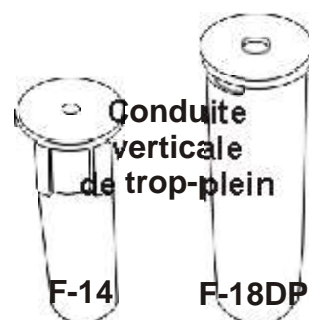
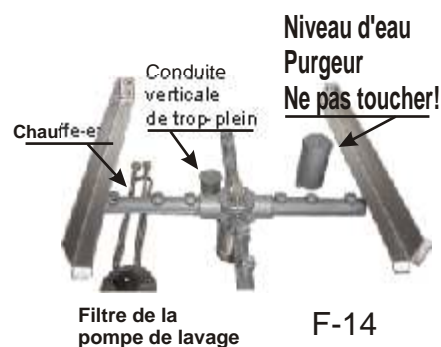
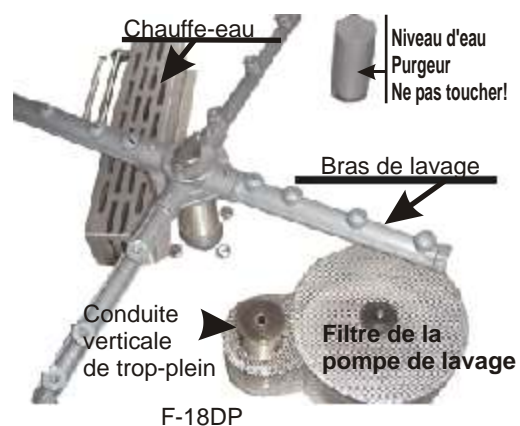

FUNCTIONNEMENT DE LA POMPE DE VIDANGE

Le F-18DP est équipé d'une pompe de vidange qui va pomper les eaux usées jusqu'à une hauteur maximum de 1 mètre. Un bouton carré blanc (8) sur le panneau de contrôle à côté de l'interrupteur vert identifie cette fonction. La durée de la vidange ne doit pas excéder 1 minute.

La pompe de vidange est activée automatiquement pendant le cycle de rinçage et fonctionne lorsque la soupape d'alimentation en eau est ouverte (lors des cycles de remplissage et de rinçage). Cela permet d'ôter l'excès d'eaux usées.

Pour vidanger manuellement la cuve de lavage, vous devez :

1. Éteindre l'appareil (bouton carré vert sur le panneau de contrôle).
2. Ouvrir la porte, ôter le panier et ôter la pompe de trop-plein (également appelée conduite verticale).
3. Appuyer et tenir appuyé le bouton blanc sur le panneau de contrôle, ce qui va activer la pompe de vidange. Relâcher le bouton lorsque l'eau a été ôtée.

Les causes principales de défauts de la pompe de vidange sont :

- ◁ Des débris ont été poussés dans le tuyau et ont bloqué l'impulseur dans la pompe (nota : ôter le couvercle de l'impulseur et retirer l'obstruction permet généralement de remettre la pompe en marche).
- ◁ Quelque chose empêche le tuyau de vidange, au fond de l'appareil, de fonctionner.
- ◁ La pression de l'eau à l'arrivée est supérieure à 1.75 BAR.

IMPORTANT! Un défaut de la pompe causé par des débris n'est PAS couvert par la garantie.



CARACTÉRISTIQUES TECHNIQUES

F-14

Dimensions du panier : 350 mm x 350 mm

Cycle complet : 120 secondes

Capacité de la cuve de lavage : 8 litres

Puissance électrique de la cuve de lavage : 2000 watts

Température de lavage : 60 °C

Capacité du réservoir : 2,5 litres

Puissance électrique du réservoir : 2400 watts

Température du réservoir (eau) : 85 °C

Alimentation électrique :

Monophasée de 220 V, 50 Hz, 14 A

Motopompe : 0,1 HP avec protection contre les surcharges thermiques

Puissance nominale maximale : 2500 watts

Consommation d'eau par cycle : 2 litres

Pression de fonctionnement : 1-3 BAR (dynamique)

Prise d'eau : Raccord flexible de 3/4GAS

Branchement du tuyau de vidange : 27 mm

Poids : 35 kg

F-18DP

Dimensions du panier : 500 mm x 500 mm

Cycle complet : 180 secondes

Capacité de la cuve de lavage : 26 litres

Puissance électrique de la cuve de lavage : 2800 watts

Température de lavage : 60 °C

Capacité du réservoir : 8 litres

Puissance électrique du réservoir : 4000 watts

Température du réservoir (eau) : 85 °C

Alimentation électrique : monophasée de 220 V, 50 Hz, 25 A

Motopompe : 0,75 HP avec protection contre les surcharges thermiques

Puissance nominale maximale : 4450 watts

Consommation d'eau par cycle : 3 litres

Pression de fonctionnement : 1-3 BAR (dynamique)

Prise d'eau : Raccord flexible de 3/4GAS

Branchement du tuyau de vidange : 27 mm

Poids : 75 kg

Conformément à notre politique de continuité sur la recherche et le développement des produits, nous nous réservons le droit de modifier les spécifications sans avertissement préalable.

DEPANNAGE

Problème	Vérification	Action
L'appareil se remplit constamment.	Le lave-vaisselle est peut-être restée rempli d'eau pendant longtemps (plus de quatre heures).	ÉTEINDRE le lave-vaisselle. Tirer complètement les tuyaux de trop-plein et de vidange. Une fois ceux-ci vidangés, nettoyer la cuve de lavage et les filtres. Remettre toutes les pièces. Fermer la porte, mettre EN MARCHE et laisser le lave-vaisselle se remplir.
	Le tuyau de trop-plein (conduite verticale) est-il bien en place dans la cuve de lavage?	Vérifier s'il y a des fissures ou des bavures.
	Il y a des saletés dans le purgeur.	Verser de l'eau sur le purgeur.
Le lave-vaisselle déborde.	Le tuyau de vidange est peut-être bouché.	Déboucher ou repositionner le tuyau et/ou remplacer le tuyau de vidange.
	La pompe de vidange peut être bouchée ou défectueuse, ne permettant pas une vidange correcte de l'appareil.	Déboucher ou remplacer la pompe de vidange.
	La pression de l'eau à l'arrivée est peut-être mauvaise.	Si la pression de l'eau est trop forte (plus de 3 BAR), un régulateur de pression (disponible) doit être installé.
	S'assurer que du savon régulier pour lave-vaisselle n'est pas introduit durant le cycle de prérinçage ou de lavage.	Vidanger la cuve et ôter autant d'eau de lessive que possible. Laisser sortir le tuyau de trop-plein, fermer la porte et mettre en marche. Laisser l'appareil fonctionner pendant 2 à 4 minutes. Éteindre l'appareil, remettre le tuyau de trop-plein, fermer la porte et remplir à nouveau l'appareil. Essayer d'effectuer le lavage. Si le problème se produit à nouveau, essayer encore.
Il y a présence de taches sur les verres.	Vérifier que la pompe de produit de rinçage n'a pas besoin d'être amorcée ou réglée.	Amorcer, régler ou remplacer selon la nécessité.
La pompe de lavage ne fonctionne pas de façon régulière.	L'appareil n'est pas à niveau.	Mettre le lave-vaisselle à niveau.
	Le niveau d'eau est peut-être trop bas parce qu'il y a des débris dans le purgeur.	Nettoyer le purgeur.
	Le niveau de l'eau dans la cuve de lavage est trop bas.	Appeler pour le service d'entretien.
L'appareil ne fonctionne pas ou ne se met pas en marche.	Vérifier que l'alimentation électrique se rend à l'appareil.	Vérifier le disjoncteur et tous les autres branchements électriques.

DEPANNAGE

Problème	Vérification	Action
Il y a présence de taches sur les verres.	L'agent de rinçage peut être de qualité inférieure.	Remplacer avec une marque de qualité vendue sur le marché.
L'appareil fait un bruit aigu.	Déterminer s'il y a trop de détergent dans la cuve de lavage (trop de savon peut faire en sorte que la pompe fasse un bruit aigu).	Réduire la quantité de détergent, et s'assurer que le savon est non moussant. Si les joints mécaniques sont usés, ils doivent être remplacés.
Les objets ne sortent pas propres.	Vérifier que les filtres pour débris sont propres.	Nettoyer les filtres pour débris et autres filtres. Ne pas oublier le filtre de la pompe de lavage. Prérincer.
	Vérifier que les bras de lavage et de rinçage ne sont pas bouchés.	Nettoyer les tuyères. Attention à ne pas perdre les joints toriques.
	Le système de détergent est peut-être défectueux.	Il faut peut-être remplacer le(s) tuyau(x) péristaltique(s). Le filtre du détergent dans le récipient est peut-être bouché ou usé, et nécessite un remplacement. Vérifier qu'il n'y a pas de débris dans la canalisation du détergent. Nettoyer la canalisation si nécessaire.
	La vaisselle apparaît sale à la fin du cycle.	Bien prérincer la vaisselle avant de la placer sur l'égouttoir.
	Vérifier la pression de l'eau à l'arrivée.	Si la pression est trop basse (moins de 1.05 bar, vérifier que le robinet est complètement ouvert. S'il l'est, le client devra peut-être installer une pompe de surpression afin d'augmenter la pression de l'eau. Si la pression de l'eau est trop forte (plus de 3 bar), il faut installer un régulateur de pression.
	Vérifier que le niveau de l'eau dans la cuve de lavage est correct.	Le niveau de l'eau doit être juste en dessous de l'ouverture du tuyau de trop-plein.
	Des petites taches restent sur les verres après le rinçage.	Faire analyser l'eau à l'arrivée. Un système de filtrage, ou alors l'utilisation d'autres produits, sera peut-être nécessaire.
	Le détergent utilisé est de mauvaise qualité.	Le remplacer avec une marque de qualité.
Temps d'évacuation (supérieur à 2 minutes)	Le tuyau de vidange peut être bouché; la pompe de vidange peut être bouchée et/ou défectueuse, empêchant une vidange correcte de l'appareil.	Déboucher ou replacer le tuyau et/ou remplacer le tuyau de vidange. Déboucher ou remplacer la pompe de vidange si

DEPANNAGE

Problème	Vérification	Action
Temps de remplissage (supérieur à 3 minutes)	La conduite verticale est peut-être réglée de façon incorrecte.	Ôter la conduite verticale et vérifier qu'il n'y a pas de saleté sur l'abattant.
	La pression de l'eau à l'arrivée est peut-être incorrecte.	Si la pression est trop basse (moins de 1,05 BAR), vérifier que le robinet est complètement ouvert. S'il l'est, le client devra peut-être installer une pompe de surpression afin d'augmenter la pression de l'eau.
Temps de remplissage (moins de 1 minute)	La pression de l'eau à l'arrivée est probablement trop haute (plus de 3 BAR).	Réduire la pression de l'eau grâce à un régulateur ou fermer le robinet de sectionnement jusqu'à l'obtention de la pression souhaitée.
	Le niveau de l'eau peut être bas parce qu'il y a des débris dans le purgeur.	Nettoyer le purgeur.

NOTES IMPORTANTES

Situez et identifiez bien le robinet de sectionnement de l'eau qui alimente le lave-vaisselle, ainsi que le coffret de fusibles ou les disjoncteurs.



Seuls des techniciens qualifiés et/ou autorisés peuvent réparer cet appareil. Ôter les panneaux exposera les fils et le courant sous tension. Le disjoncteur doit être fermé ou les fusibles ôtés avant d'enlever les panneaux. L'alimentation en eau doit également être fermée.



COORDONNÉES

Angleterre :

VALERA ltd
5-7 The Glade Business Centre
Waterglade Industrial Park
Eastern Avenue
WEST THURROCK ESSEX RM20 3FH

Téléphone: ++0044 1708 869593

FAX: ++0044 1708 862363

Personne-ressource: Ray Brown

France:

CODIGEL
Z.I. TECHNOPARC
Rue Charles Ed.Jeanneret
78036 POISSY CEDEX

Téléphone: ++0033 1 39226666

FAX: ++0033 1 39110549

Personne-ressource: Jean Pierre Pourreau

Irlande:

GULF CATERING EQUIPMENT LTD
8 Dereen Drive - Harbour View
WICKLOW TOWN - Co.WICKLOW

Téléphone: ++00353 87 6996631

FAX: ++00353 1 2765467

Personne-ressource: David Hennessy

Espagne:

CRYSTAL-LINE S.A.
POLIGONO IINDUSTRIAL VIRGEN DE LA SALUD
Calle 5 - Parcela 49
46950 CHIRIVELLA - VALENCIA

Téléphone: ++0034 96 3707234

FAX: ++0034 96 3707317

Personne-ressource: Josè Roman

Belgique - Hollande - Luxemburg - Allemagne

VAN ZUTPHEN GROOTKEUKENMONTAGE BV
Binnenveld 17
5462 GK VEGHEL

Téléphone: ++31 413 311411

FAX: ++31 413 362709

Personne-ressource:

Teo van Zutphen

Courriel: tvanzutphen@vanzutphenbv.nl

Chris van Beem

Courriek: cvanbeem@vanzutphenbv.nl

MANUALE D`USO

INSTALLAZIONE, USO E MANUTENZIONE

MODELLI

F-18 DP

&

F-14

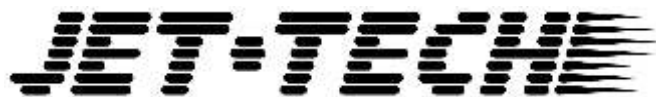

Congratulazioni per l'acquisto della vostra nuova lavastoviglie Jet-Tech.

In queste istruzioni troverete tutte le informazioni necessarie per l'installazione e l'impiego della lavastoviglie. In caso di ulteriori domande o commenti da parte vostra o della persona che procederà all'installazione, non esitate a contattare il nostro servizio assistenza clienti.

Grazie per aver scelto il nostro prodotto.

JET-TECH SYSTEMS

Canada

Tel.: +1 514-737-9701

Fax: +1 514-737-2792

e-mail: service@jet-tech.com

Sommario

FRONTESPIZIO	PAGINA 55
GARANZIA LIMITATA DELLA CASA PRODUTTRICE	PAGINA 57
COLLEGAMENTO DELLA VOSTRA NUOVA	PAGINA 58
REGOLAZIONE DEI PRODOTTI CHIMICI E DELLA POMPA	PAGINA 60
OPERAZIONI BASE PER INIZIARE	PAGINA 61
MANUTENZIONE PROGRAMMATA	PAGINA 62
ATTIVAZIONE	PAGINA 63
ATTIVAZIONE DELLA POMPA DI SCARICO	PAGINA 64
CARATTERISTICHE TECNICHE	PAGINA 65
PROBLEMI E SOLUZIONI	PAGINA 66
INFORMAZIONI DI CONTATTO	PAGINA 69



GARANZIA LIMITATA DELLA CASA PRODUTTRICE

Jet-Tech Systems Corporation (Jet-Tech) garantisce con la presente che, in condizioni normali di uso e funzionamento, tutte le lavastoviglie riportanti il marchio "JET-TECH" e installate sul territorio degli Stati Uniti d'America, del Canada e dell'Unione Europea sono esenti da qualsiasi difetto derivante dai materiali e dalla lavorazione, e sono coperte da garanzia per un periodo di un (1) anno a partire dalla data della prima installazione.

NOTA: la garanzia originale per il modello F-14 è di un (1) anno per le parti e novanta (90) giorni per la manodopera, a partire dalla data della prima installazione.

Se entro il suddetto periodo si dovessero riscontrare difetti nel materiale o imperfezioni nel funzionamento, Jet-Tech, a sua sola discrezione, provvederà a riparare o sostituire qualsiasi componente originale della macchina che sia risultato difettoso, a condizione che l'installazione sia stata eseguita e che la macchina sia stata usata in conformità con le istruzioni fornite e che non sia stata manomessa.

In base alle clausole sopra riportate Jet-Tech si assumerà ogni responsabilità per i costi relativi alla riparazione o alla sostituzione dei pezzi difettosi a condizione che essa sia stata eseguita da un Centro Assistenza Jet Tech. autorizzato e che la persona incaricata abbia installato nella macchina pezzi originali Jet-Tech. Qualsiasi intervento effettuato da persone non espressamente autorizzate rimarrà a totale carico dell'utente e la Società Jet-Tech non potrà esserne ritenuta responsabile. **L'installazione di componenti non originali invaliderà questa garanzia.** La copertura di tutti gli interventi di manutenzione autorizzati sarà limitata ai costi in orari regolari. Qualsiasi sovraccarico di costo dovuto, ad esempio, ad interventi durante il fine settimana o in casi di emergenza, rimane a carico dell'utente.

Sono esclusi dalla garanzia: (A) danni derivanti da spedizione, maneggio o uso incorretto; (B) incorretta installazione e/o collegamenti errati; (C) regolazione o calibratura dei componenti; (D) difetti dovuti a manutenzione irregolare e/o mancata pulizia di parti interne; (E) sostituzione di parti soggette a usura quali: tubi peristaltici o guarnizioni; (F) accumulo di calcare, di minerali, residui alcalini o acqua troppo dura (oltre i 102,6 mg/l); e (G) risultati mediocri dovuti a: uso di detersivo non idoneo (per applicazioni non commerciali) e temperatura dell'acqua eccessiva o livelli di pressione inadeguati o uso errato.

JET-TECH DICHIARA CHE NON ESISTONO ALTRE GARANZIE ESPRESSE O IMPLICITE CHE NON SIANO SPECIFICATE IN QUESTO DOCUMENTO. JET-TECH NON SI ASSUME RESPONSABILITÀ DI ALCUN ALTRO GENERE, DIRETTA O INDIRETTA, NÈ SI RITIENE RESPONSABILE PER QUALSIASI ALTRO DANNO O PERDITA, DIRETTA O CONSEGUENTE ALL'USO DEL PROPRIO PRODOTTO.

La casa produttrice si riserva il diritto di alterare il design e le specifiche tecniche senza preavviso.

COLLEGAMENTO DELLA VOSTRA NUOVA F-18DP E F-14

La lavastoviglie deve essere installata su un piano livellato, solido e non infiammabile.

Per assicurare che la macchina sia a livello, montate i supporti (forniti all'interno della macchina) e regolateli adeguatamente. Verificare che rimanga sufficiente spazio per i collegamenti all'acqua, allo scarico ed all'alimentazione elettrica.

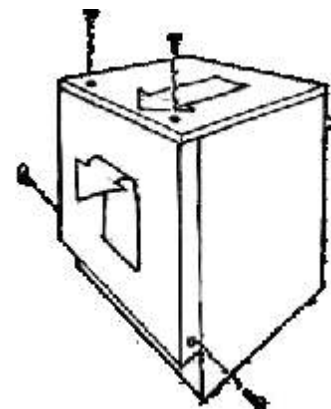

COLLEGAMENTO ELETTRICO: F-18DP

Questo apparecchio richiede un circuito elettrico monofase da 220 Volt, 50 Hz. L'apparecchio consuma 22 Ampere su un circuito di 220 Volt.

Per effettuare il collegamento elettrico rimuovere la copertura superiore e quella posteriore. La copertura superiore è fissata con due viti a croce. Dopo aver tolto le viti, far scorrere la copertura verso la parte posteriore della macchina e sollevarla. Svitare anche le due viti che fissano la copertura posteriore, quindi rimuovere quest'ultima sollevandola verso l'alto.

La morsettiera si trova all'interno della parte posteriore della macchina. Inserire i cavi attraverso lo scarico della trazione e collegarli alla morsettiera: L (cavo marrone), N (cavo blu) e messa a terra (cavo giallo e verde). Inserire nuovamente la copertura posteriore e quella superiore assicurandosi di non strozzare i cavi o i tubi. La lunghezza dei cavi deve essere sufficiente per poter estrarre l'apparecchio per la manutenzione.

COLLEGAMENTO ELETTRICO: F-14

Questo apparecchio richiede un circuito elettrico monofase da 220 Volt, 50 Hz. L'apparecchio consuma 7 Ampere su un circuito di 220 Volt.

Per effettuare il collegamento elettrico rimuovere il pannello posteriore, fissato con sei viti a croce.

Il cavo elettrico si trova all'interno. Inserire il cavo e collegarlo attraverso l'apertura sul lato, quindi riposizionare il pannello posteriore con le viti corrette.

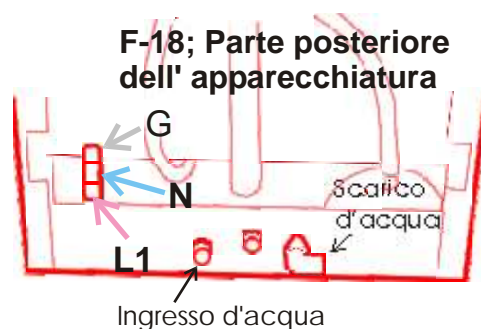

ALLACCIAMENTO DELLO SCARICO ACQUA

Il tubo per l'allacciamento dell'acqua (incluso) verrà collegato al retro della lavastoviglie. Per l'altra estremità si necessita di un raccordo di 3/4 GAS. Il regolatore per la pressione dell'acqua deve essere installato tra il tubo d'alimentazione e la valvola d'arresto. La PRV (valvola di regolazione della pressione) deve essere impostata su 1.72 bar. La pressione dell'acqua corrente non deve essere inferiore a 1,03 bar o superiore a 3 bar. Se la pressione supera il valore indicato, la temperatura di lavaggio non sarà costante, il prodotto sarà soggetto a usura prematura e la garanzia verrà di conseguenza invalidata. La temperatura d'ingresso dell'acqua deve essere di 60° C (+/- 2 °). Si consiglia di utilizzare una valvola d'arresto facilmente raggiungibile per facilitare le operazioni di installazione, manutenzione e le riparazioni. Viene richiesto l'utilizzo di tubi flessibili per rendere più semplici le operazioni sopra menzionate. Assicurarsi che l'acqua sia priva di depositi di calcio e d'ioni; in caso positivo, si consiglia un sistema filtrante. Nel caso si formassero dei depositi di calcio e di calcare nella lavastoviglie sarà necessario procedere a più frequenti interventi di manutenzione, non coperti dalla garanzia.

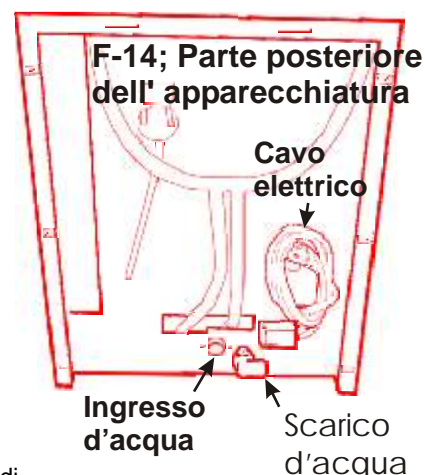

SCARICO: F-18dp

Questa lavastoviglie è dotata di una pompa di scarico automatica che pompa l'acqua di scarico fino ad un'altezza massima di 1 metri.

Si consiglia l'uso di un tubo flessibile di scarico ID da 27 mm per agevolare la

manutenzione e le riparazioni della macchina. È importante non ridurre la dimensione di questo tubo. Potrebbe essere necessaria una valvola di controllo da 27 mm (non inclusa) per i modelli dotati di pompa di scarico (le macchine dotate di pompa di scarico hanno un tasto bianco situato sul pannello di controllo accanto al tasto di attivazione verde).

La lunghezza del tubo deve essere tale da consentire l'estrazione della macchina per la riparazione.

SCARICO: F-14

Lo scarico avviene esclusivamente per gravità; la lavastoviglie non è dotata di una pompa di scarico automatica. Si consiglia l'uso di un tubo flessibile di scarico ID da 27 mm per agevolare la manutenzione e le riparazioni della macchina. È importante non ridurre la dimensione di questo tubo e dirigerlo nello scarico a pavimento.

La lunghezza del tubo deve essere tale da consentire l'estrazione della macchina per la riparazione.

IMPORTANTE

- * **Prevedere uno spazio di accesso alla macchina e attorno ad essa per le riparazioni. La garanzia non copre la disconnessione dei tubi rigidi o la rimozione dei ripiani o armadietti, ecc., per le riparazioni.**
- * **NON riempire manualmente la lavastoviglie con acqua. La lavastoviglie si riempirà automaticamente premendo il tasto di attivazione.**
- * **Completata l'installazione, l'unità deve presentarsi con tutti i pannelli posizionati.**

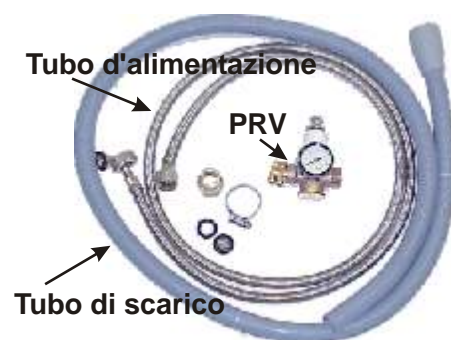

REGOLAZIONE DEI PRODOTTI CHIMICI E DELLA POMPA

L'F-18DP è dotata di una pompa per il detersivo liquido pre-installata per alimentare automaticamente le camere del serbatoio di lavaggio con il detersivo liquido. I prodotti chimici vengono generalmente riposti accanto alla lavastoviglie nei contenitori forniti dal fornitore di tali prodotti. Prima di accedere alla sezione inferiore della lavastoviglie, controllare che l'alimentazione elettrica sia disattivata alla fonte (pannello interruttori).

Il pannello inferiore può essere rimosso solo per mezzo di un attrezzo piatto (come un cacciavite). Inserire l'attrezzo nello spazio che si trova tra il pannello anteriore e quello laterale. Fare leva per aprire; ripetere l'operazione sull'altro lato.

I tubi trasparenti collegati alle pompe devono essere estratti e fatti passare nel fondo della lavastoviglie. I filtri situati alle estremità dei tubi devono essere inseriti nei contenitori dei prodotti chimici. I contenitori possono essere posizionati a destra o a sinistra della lavastoviglie. Non forare il pannello inossidabile.

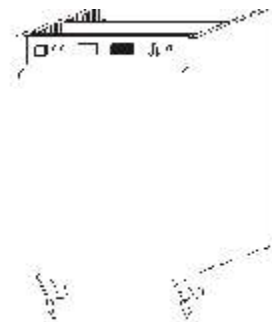

REGOLAZIONE E ADESCAMENTO DELLA POMPA PER DETERSIVI

La quantità di liquido detergente può essere aumentata (in senso orario) o ridotta (in senso antiorario) regolando la vite della pompa peristaltica (indicata di seguito come "vite di regolazione"). La pompa funziona sia durante il ciclo di riempimento che di risciacquo.

NOTA: assicurarsi di rimontare il pannello una volta terminata l'operazione.

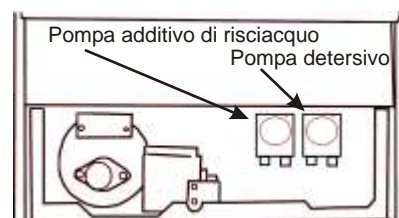

REGOLAZIONE E ADESCAMENTO DELLA POMPA DI RISCIAQUO

La pompa di risciacquo è un equipaggiamento standard e inietta automaticamente nell'acqua di risciacquo l'additivo per il risciacquo finale.

La pompa di risciacquo è situata nella base della macchina, vicino al serbatoio dell'acqua calda. Il pannello frontale inferiore (sotto lo sportello) si stacca per un più facile accesso alla pompa. Tagliare il cavetto di fissaggio, incanalare il tubo fuori dalla base della macchina e immergere la cannetta di plastica trasparente e il filtro nel contenitore dell'additivo di risciacquo.

NON usare disinfettanti (prodotti al cloro, candeggina) con questa pompa. Non è stata progettata per pompare liquidi al cloro aggressivi e questo può invalidare la garanzia.

COSA USARE

I prodotti che possono essere usati sono: idrato di sodio o idrato di potassio per il detersivo, e un isopropanolo tensioattivo per il risciacquo. Le quantità variano in base alla qualità dell'acqua, ma come linea guida si può fare riferimento a 200 ppm per il detersivo e a 50 ppm per l'agente di risciacquo. Questi prodotti sono disponibili presso diverse aziende produttrici di prodotti chimici.

NON usare detersivi che producono schiuma.

Per ulteriori quesiti relativi all'installazione, chiamare il numero ++31-413-311-411

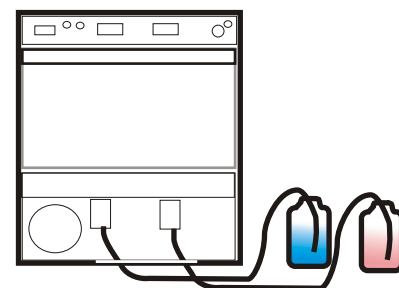

IMPORTANTE

Maneggiare con cautela i prodotti chimici e utilizzare un equipaggiamento di protezione, e seguire sempre attentamente le istruzioni della casa produttrice.



OPERAZIONI BASE PER INIZIARE

Iniziare con la lavastoviglie vuota, senz'acqua nel serbatoio dell'acqua. È più facile iniziare in questo modo.

- Assicurarsi che gli schermi e il tubo di riflusso siano in posizione.
- Chiudere lo sportello.
- Premere il tasto verde quadrato. Occorreranno circa due minuti per riempire la lavastoviglie e 20 minuti per scaldare l'acqua. Prima si scalderà la caldaia e poi il serbatoio di lavaggio.
- Una volta che la lavastoviglie sarà pronta, la luce di pronto all'uso si accenderà, indicando che la lavastoviglie ha raggiunto la temperatura massima.
- Iniziare il lavaggio.
- Riempire il cestello.
- Farlo scorrere nella lavastoviglie.
- Chiudere lo sportello e premere il tasto nero rotondo (6). La lavastoviglie inizierà a lavare per qualche minuto e poi passerà alla fase di risciacquo per circa mezzo minuto.
- Quando la luce del ciclo (7) si spegne, aprire lo sportello ed estrarre il vano per lasciare asciugare all'aria.
- La macchina è pronta per un altro lavaggio.

La lavastoviglie deve essere spenta e scaricata durante la notte.

Per drenare la lavastoviglie, seguire le semplici indicazioni sottostanti:

- Spegnere la lavastoviglie.
- Tirare il tubo di riflusso (avvertenza: l'acqua potrebbe essere bollente).
- Premere il tasto di scarico bianco fino a che tutta l'acqua non sarà fuoriuscita. Non far penetrare lo sporco nello scarico, potrebbe bloccare la pompa.

PANNELLI DI CONTROLLO

- 1 Interruttore di attivazione verde
- 2 Luce indicatore di accensione
- 3 Manometro temperatura di risciacquo
- 4 Manometro temperatura di lavaggio
- 5 Luce indicatore "PRONTO ALL'USO"
- 6 Tasto avvio ciclo
- 7 Luce indicatore ciclo
- 8 Tasto pompa di scarico bianco (F-18DP)

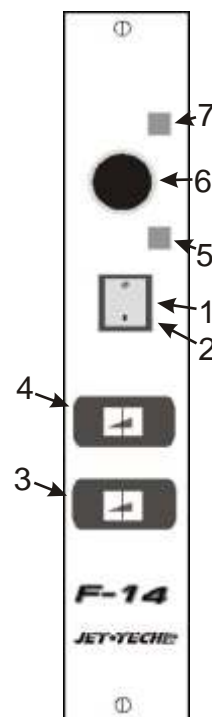
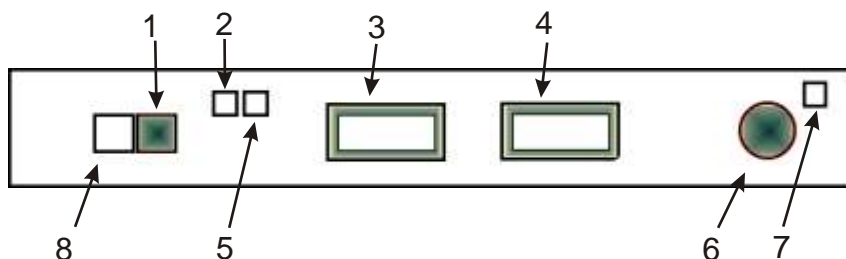

MANUTENZIONE PROGRAMMATA

●Quotidiana:

- Pulire la lavastoviglie.
- Spegnere la lavastoviglie.
- Estrarre il cestello.
- Scaricare la lavastoviglie come indicato a pagina 66.
- Rimuovere i bracci di lavaggio superiore e inferiore svitando la manopola di bloccaggio centrale; raddrizzare il braccio di lavaggio e metterlo da parte.
- Rimuovere tutti i filtri. Gettare nell'immondizia le particelle di cibo più grandi. Sciacquare le particelle più piccole nel lavandino. Pulire gli schermi con una spazzola (con setole in nylon) e detersivo neutro. NON usare pagliette. Risciacquare i filtri.
- Rimuovere ogni particella di cibo più grande dal serbatoio di lavaggio. NON forzarli nel foro dello scarico. Con un panno umido, passare l'interno della cella di lavaggio. Risciacquare il serbatoio di lavaggio con un secchiello di acqua e scolare l'acqua.
- Riposizionare tutti i componenti nella lavastoviglie. Chiudere lo sportello e lasciare l'unità spenta fino al mattino successivo.



●Settimanale:

- Pulire i bracci di lavaggio.
- Rimuovere il braccio di lavaggio superiore ed inferiore svitando la manopola di bloccaggio centrale, raddrizzare il braccio di lavaggio. Rimuovere i tappi terminali e far scorrere l'acqua attraverso il mozzo centrale. Assicurarsi che tutti i getti siano privi di ostruzioni. Riposizionare tutti i componenti nella lavastoviglie. Il braccio di lavaggio superiore e quello inferiore sono intercambiabili.
- Ispezione a vista.
- Aprire il pannello inferiore (come illustrato a pagina 61).
- Ispezionare a vista la pompa chimica per identificare eventuali tubi rotti, segni di perdite di prodotti chimici o di acqua. Il vano inferiore della lavastoviglie deve essere asciutto.
- Trattamento anticalcare.
- Nel caso in cui la lavastoviglie dovesse presentare degli accumuli minerali (l'interno dell'unità sarà ricoperto di una patina bianca), occorrerà effettuare un trattamento anticalcare una volta alla settimana. Contattare l'ufficio responsabile per ulteriori dettagli.

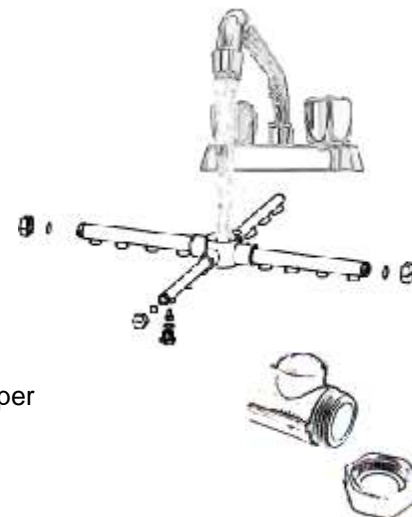

●Annuale

- Sostituire il tubo della pompa per detersivo.
- Seguire le istruzioni fornite con il tubo.
- Verificare le eventuali usure dei bracci di lavaggio.
- Identificare eventuali pezzi mancanti, cuscinetti o guarnizioni usurati, giunzioni spaccate.

ATTIVAZIONE

○Prima di azionare la macchina, assicurarsi di aver effettuato le connessioni dell'alimentazione elettrica, dell'alimentazione idrica e dello scarico, secondo quanto indicato nelle istruzioni.

○Assicurarsi che il tubo di sfioramento sia posizionato correttamente (all'interno del serbatoio di lavaggio). Il tubo di sfioramento non deve essere mai forzato nella sua posizione. Assicurarsi che non vi sia acqua nel serbatoio di lavaggio prima del primo uso giornaliero della lavastoviglie.

○Prendere familiarità con i manometri, i tasti e le luci degli indicatori del pannello di controllo.

○Verificare i livelli dei prodotti chimici. I contenitori devono avere le quantità sufficienti di detersivo e di additivo di risciacquo.

Premere il tasto di attivazione quadrato verde (1). La luce dell'indicatore di attivazione (2) si accenderà. Nel caso in cui il serbatoio di lavaggio fosse vuoto, la macchina inizierà a riempirlo. Tenere sempre lo sportello chiuso durante questa fase. Una volta che la macchina sarà stata riempita con il livello di acqua richiesto, gli elementi innalzeranno automaticamente le temperature dell'acqua di risciacquo e di lavaggio.

Occorreranno circa 15-20 minuti per ottenere le temperature ottimali (85°C nella caldaia e 65°C nel serbatoio di lavaggio). La luce dell'indicatore pronto all'uso (5) si accenderà indicando che la macchina è pronta per il primo carico.

Riempire il cestello e spingerlo nella macchina. Quando si usano detersivi liquidi con i sistemi con pompa per prodotti chimici, il detersivo viene aggiunto automaticamente. **NON** usare detersivi adibiti al lavaggio domestico dei piatti.

NOTA: usare un detersivo per i piatti commerciale, come consigliato dal fornitore. Una quantità eccessiva di detersivo può danneggiare le tenute della pompa.

Non sovraccaricare il cestello. L'acqua deve essere sempre in grado di spruzzare liberamente attorno alle stoviglie e nei vani.

Premere il tasto di avvio ciclo nero rotondo (6) per avviare il ciclo di lavaggio. La luce dell'indicatore del ciclo (7) si accenderà. Il ciclo si avvia dando seguito al lavaggio (2 minuti e mezzo), ad una breve pausa e poi al risciacquo (22 secondi). La luce dell'indicatore del ciclo (7) si spegnerà per indicare la fine del ciclo. Estrarre il cestello dalla macchina per far asciugare all'aria le stoviglie.

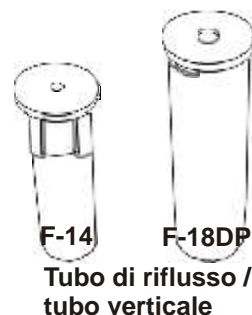
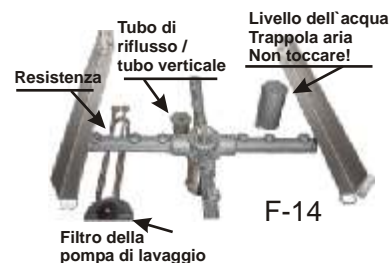
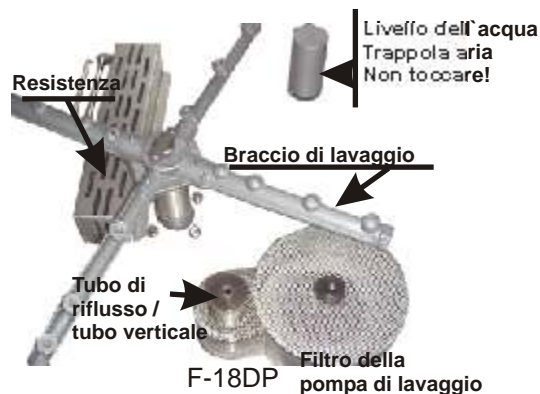

ATTIVAZIONE DELLA POMPA DI SCARICO

L'F-18DP è dotata di una pompa di scarico e pomperà l'acqua di scarico ad un'altezza massima di 1 metri. Tale funzione è indicata da un tasto bianco quadrato (8) situato sul pannello di controllo accanto al tasto di attivazione verde. Il tempo di scarico non deve superare 1 minuto.

La pompa di scarico si attiva automaticamente durante un ciclo di risciacquo e funziona quando la valvola di riempimento d'acqua è aperta (durante i cicli di riempimento e risciacquo). Questo consente la rimozione dell'acqua sporca in eccesso.

Per scolare manualmente il serbatoio di lavaggio seguire le istruzioni qui di seguito.

- △1. Spegnerla macchina (tasto verde quadrato sul pannello di controllo).
- △2. Aprire lo sportello, estrarre il cestello e rimuovere il tubo di sfioramento (chiamato anche tubo verticale).
- △3. Tenere premuto il tasto bianco situato sul pannello di controllo, che attiverà la pompa di scarico: rilasciare il tasto una volta scaricata l'acqua.

Cause più comuni del mancato funzionamento della pompa di scarico.

- Presenza di impurità nello scarico che hanno bloccato il girante della pompa (nota: generalmente rimuovendo il coperchio del girante e rimuovendo l'ostruzione, la pompa riprende a funzionare regolarmente).
- Il tubo dello scarico, sul retro dell'unità, in qualche modo è strozzato.
- La pressione dell'acqua di mandata è superiore a 3 bar.

IMPORTANTE! La garanzia NON copre i malfunzionamenti della pompa causati dalla presenza di impurità.



CARATTERISTICHE TECNICHE

F-14

Capacità cestello: 350 mm x 350 mm
Ciclo completo: 120 secondi
Capacità vasca: 8 litri
Resistenza vasca: 2000 W
Temperatura di lavaggio: 60°C
Capacità boiler: 2,5 litri
Resistenza boiler: 2400 W
Temperatura di risciacquo: 85°C
Alimentazione: fase singola da 220 V. 50 Hz. 14 A.
Pompa motore: 0,1 H.P. con protezione sovraccarico termico
Rapporto di alimentazione massimo: 2500 W
Consumo d'acqua per ogni ciclo: 2 litri
Pressione operativa: 1-3 BAR (dinamica)
Connessione entrata acqua: connessione da ¾ GAS, tipo flessibile
Connessione scarico: 27mm
Peso: 35 kg.

F-18DP

Capacità cestello: 500 mm x 500 mm
Ciclo completo: 180 secondi
Capacità vasca: 26 litri
Resistenza vasca: 2800 W
Temperatura di lavaggio: 60°C
Capacità boiler: 8 litri
Resistenza boiler: 4000 W
Temperatura di risciacquo: 85°C
Alimentazione: fase singola da 220 V. 50 Hz. 20 A.
Pompa motore: 0.75 H.P. con protezione sovraccarico termico
Rapporto di alimentazione massimo: 4450 W
Consumo d'acqua per ogni ciclo: 3 litri
Pressione operativa: 1-3 BAR (dinamica)
Connessione entrata acqua: connessione da ¾ GAS, tipo flessibile
Connessione scarico: 27mm
Peso: 75 kg.

In linea con la nostra costante politica di ricerca e sviluppo del prodotto, ci riserviamo il diritto di modificare le specifiche tecniche senza preavviso.

PROBLEMI E SOLUZIONI

PROBLEMA	CONTROLLO	SOLUZIONE
L'unità continua a riempirsi	Potrebbe essere rimasta dell'acqua nella lavastoviglie per un periodo di tempo prolungato (più di quattro ore).	Spegnere la lavastoviglie. Estrarre il tubo di sfioramento e scolare completamente l'unità (vedere pagina 66). Una volta scolato, pulire il serbatoio di lavaggio e i filtri. Rimontare tutti i pezzi. Chiudere lo sportello, riaccendere e lasciar riempire.
	Il tubo di sfioramento (tubo verticale) è posizionato correttamente nel serbatoio di lavaggio?	Verificare che non ci siano crepe o bavature.
	Il filtro dell'aria potrebbe essere sporco.	Pulire il filtro dell'aria versandovi sopra dell'acqua.
L'acqua fuoriesce dalla lavastoviglie	Il tubo d'uscita dello scarico potrebbe essere ostruito.	Liberare o riposizionare il tubo e/o sostituire il tubo di scarico.
	La pompa di scarico potrebbe essere bloccata o difettosa non consentendo il corretto scarico della macchina.	Liberare o sostituire la pompa di scarico.
	La pressione dell'acqua in entrata potrebbe non essere corretta.	Se la pressione dell'acqua fosse eccessiva (oltre 3 bar), occorre installare un regolatore della pressione (disponibile).
	Assicurarsi che il detersivo per lavastoviglie non venga introdotto durante il ciclo di pre-risciacquo o lavaggio.	Scaricare il serbatoio e rimuovere la maggiore quantità di schiuma possibile. Lasciare fuori lo sfioramento, chiudere lo sportello e accendere l'unità per 2 - 4 minuti. Spegnere l'unità, reinserire lo sfioramento, chiudere lo sportello e riempire l'unità. Provare ad eseguire un ciclo di lavaggio. Se il problema dovesse ripresentarsi, riprovare.
L'unità emette un rumore acuto	Stabilire se non vi sia troppo detersivo nel serbatoio di lavaggio (troppo sapone può far emettere alla pompa un suono acuto).	Ridurre la quantità di detersivo , e assicurarsi che sia di tipo non schiumoso. Nel caso in cui le tenute meccaniche fossero consumate, sostituirle.
Bicchieri macchiati	Verificare se la pompa di risciacquo ausiliare debba essere adescata o regolata.	Adescare, regolare e/o sostituire come richiesto.
	L'agente di risciacquo potrebbe essere di qualità scadente.	Sostituire con una marca commerciale migliore.
Tempo di scarico (oltre 2 Minuti)	Il tubo di scarico d'uscita potrebbe essere ostruito, o la pompa di scarico potrebbe essere ostruita e/o difettosa, impedendo lo scarico corretto della macchina.	Liberare o riposizionare il tubo, e/o sostituire il tubo dello scarico. Liberare o sostituire la pompa di scarico, come meglio indicato.

PROBLEMI E SOLUZIONI

PROBLEMA	CONTROLLO	SOLUZIONE
Le stoviglie sono sporche dopo il lavaggio	Verificare che il livello dell'acqua nel serbatoio di lavaggio sia corretto.	Il livello dell'acqua deve essere appena sotto l'apertura del tubo di sfioramento.
	I bicchieri presentano piccoli aloni dopo il risciacquo.	Far analizzare l'acqua di mandata. Potrebbe essere necessario un sistema di filtraggio, o l'uso di un prodotto differente.
	Il detersivo usato è di qualità scadente.	Sostituire con un detersivo commerciale di qualità.
Tempo di riempimento (meno di 1 minuto)	Probabilmente la pressione dell'acqua di mandata è troppo elevata (superiore a 3 bar di flusso).	Ridurre la pressione dell'acqua con un regolatore o chiudere la valvola fino ad ottenere la pressione desiderata.
	Il livello dell'acqua potrebbe essere troppo basso a causa della presenza di sporcizia nel filtro dell'aria.	Pulire il filtro dell'aria.
Tempo di riempimento (oltre 3 minuti)	La pressione dell'acqua di mandata potrebbe essere errata.	In caso di pressione troppo bassa (inferiore a 1.03 bar), verificare che il rubinetto sia completamente aperto. Se fosse così, installare una pompa di pressurizzazione per aumentare la pressione dell'acqua.
	Il tubo verticale potrebbe essere montato in modo errato.	Rimuovere il tubo verticale e verificare che la sede non sia sporca.
Le stoviglie sono sporche dopo il	Verificare che gli schermi degli avanzi siano puliti.	Pulire gli schermi degli avanzi e i filtri. Non dimenticare di lavare lo schermo della pompa. Pre-risciacquare.
	Verificare che i getti dei bracci di lavaggio/risciacquo non siano ostruiti.	Pulire i getti/ugelli. Non smarrire gli o-ring.
	Il sistema detergente potrebbe essere difettoso.	Potrebbe essere necessario sostituire il/i tubo/i peristaltico/i. Se il filtro del detersivo nel contenitore fosse ostruito o usurato, sostituirlo. Verificare la presenza di eventuali depositi nella canaletta del detersivo. Pulire quest'ultima, se necessario.
	I piatti sono sporchi dopo un ciclo completo.	Pre-risciacquare adeguatamente i piatti prima di inserirli nelle rastrelliere.
	Verificare la pressione dell'acqua di mandata.	In caso di pressione troppo bassa (inferiore a 1,03 bar), controllare che il rubinetto sia completamente aperto. Se fosse così, installare una pompa di pressurizzazione per aumentare la pressione dell'acqua. Se la pressione dell'acqua fosse troppo elevata (superiore a 3 bar), occorre installare un regolatore di pressione.

PROBLEMI E SOLUZIONI

PROBLEMA	CONTROLLO	SOLUZIONE
La pompa di lavaggio non funziona correttamente	Il livello dell'acqua potrebbe essere troppo basso a causa della presenza di sporcizia nel filtro dell'aria.	Pulire il filtro dell'aria.
	Il livello dell'acqua nel serbatoio di lavaggio è troppo basso.	Chiamare il servizio assistenza.
L'unità non funziona o non si avvia	Verificare che l'unità sia alimentata correttamente.	Ispezionare l'interruttore e tutte le connessioni elettriche.

NOTE IMPORTANTI

Localizzare e identificare la valvola di chiusura dell'acqua che alimenta la lavastoviglie e la scatola dei fusibili o gli interruttori.



Solo i tecnici qualificati e/o certificati possono riparare questo macchinario. La rimozione dei pannelli espone i cavi e corrente elettrica. Prima di rimuovere i pannelli spegnere l'interruttore o rimuovere i fusibili. L'alimentazione dell'acqua deve essere chiusa.



INFORMAZIONI DI CONTATTO

Inghilterra:

VALERA ltd
5-7 The Glade Business Centre
Waterglade Industrial Park
Eastern Avenue
WEST THURROCK ESSEX RM20 3FH

TEL: ++0044 1708 869593
FAX: ++0044 1708 862363
Persona di contatto: Ray Brown

Francia:

CODIGEL
Z.I. TECHNOPARC
Rue Charles Ed.Jeanneret
78036 POISSY CEDEX

TEL: ++0033 1 39226666
FAX: ++0033 1 39110549
Persona di contatto: Jean Pierre Pourreau

Irlanda:

GULF CATERING EQUIPMENT LTD
8 Dereen Drive - Harbour View
WICKLOW TOWN - Co.WICKLOW

TEL: ++00353 87 6996631
FAX: ++00353 1 2765467
Persona di contatto: David Hennessy

Spagna:

CRYSTAL-LINE S.A.
POLIGONO INDUSTRIAL VIRGEN DE LA SALUD
Calle 5 - Parcela 49
46950 CHIRIVELLA - VALENCIA

TEL: ++0034 96 3707234
FAX: ++0034 96 3707317
Persona di contatto: Josè Roman

Belgio - Olanda - Lussemburgo - Germania:

VAN ZUTPHEN GROOTKEUKENMONTAGE BV
Binnenveld 17
5462 GK VEGHEL
Holland
TEL. ++31 413 311411
FAX ++31 413 362709

Persona di contatto:
Teo van Zutphen
e-mail: tvanzutphen@vanzutphenbv.nl
Chris van Beem
e.mail: cvanbeem@vanzutphenbv.nl

JET-TECH

January 2006
rm06011001

JET-TECH

JET-TECH